

INTI



Tecnologías para la Salud y Discapacidad



Centro de Tecnologías para
la Salud y Discapacidad

Autonomía e inclusión en el vestir

Indumentaria Adaptada



Presidencia
de la Nación

Ministerio de
Industria

Sorondo, Guadalupe

Indumentaria adaptada: autonomía e inclusión en el vestir /
Guadalupe Sorondo y Diego Nuñez de la Rosa. - 1a ed. -
San Martín : Instituto Nacional de Tecnología Industrial - INTI,
2015. 79 p. ; 29x21 cm.

ISBN 978-950-532-245-9

1. Diseño de Indumentaria. I. Nuñez de la Rosa, Diego II. Título
CDD 746.92

Se terminó de imprimir en los talleres del Departamento Imprenta del INTI en la ciudad de San Martín en el mes de noviembre de 2015 y cuya tirada consta de 5000 ejemplares.

Advertencia: El presente manual no suple el asesoramiento técnico específico, su principal propósito es proporcionar información básica sobre el tema objeto de estudio.

Esta publicación no podrá ser reproducida o transmitida en forma alguna por ningún medio sin permiso previo del Instituto Nacional de Tecnología Industrial.

Hecho el depósito que establece la ley 11.723. Derechos reservados.

Indumentaria Adaptada

Autonomía e inclusión en el vestir

Director del Centro

Ing. Rafael Kohanoff

Responsables del proyecto

Dis. Guadalupe Sorondo
Lic. Diego Núñez de la Rosa

Agradecimiento a las instituciones involucradas en el proyecto:

- Asociación Argentina de Terapeutas Ocupacionales (AATO)
- Centro de Educación Tecnológica Paula Souza, San Pablo - Brasil
- Centro Iberoamericano de Autonomía Personal y Ayudas Técnicas de la OISS (CIAPAT)
- Fundación para la Lucha contra las Enfermedades Neurológicas de la Infancia (FLENI)
- Hogar Ledor Vador
- Hospital Nacional Profesor Alejandro Posadas
- Instituto Nacional de Tecnología Industrial | Comisión IPADIS
- Unidad de Tecnología para el Entrenamiento de la Marcha y Desarrollo de la Plasticidad Neuronal | Sistema Ricardo Garbayo
- Universidad de Buenos Aires FADU
- Universidad Nacional de Lanús (UNLA)

Contactos

indumentariaadaptada@inti.gob.ar

INTI-Tecnologías para la Salud y Discapacidad
discapacidad@inti.gob.ar

Dis. Guadalupe Sorondo
gsorondo@inti.gob.ar

El vestir desde el paradigma de la inclusión



Indumentaria adaptada para personas con discapacidad y adultos mayores

El Centro de Tecnologías para la Salud y la Discapacidad, a través de su Observatorio de Problemas y Necesidades, detectó la falta de indumentaria adaptada para personas con alguna discapacidad, adultos mayores o con movilidad reducida, y decidió incorporarla como línea de trabajo.

En primer término se realizó un análisis bibliográfico y un relevamiento de las 48 principales marcas a nivel global que confeccionan productos de ese tipo, determinando que en general la indumentaria adaptada no es conocida o no llega a las personas que lo necesitan por un impedimento establecido por el mercado: no se comercializa masivamente porque no es considerada un negocio rentable. Aquí es donde se decide que el Centro intervenga activamente.

Dadas las relaciones de cooperación que se tiene con el Centro Paula Souza de San Pablo, Brasil, quienes desde hace varios años tienen un Centro de Diseño y Capacitación de Indumentaria para personas con discapacidad, acordamos con ellos la capacitación de personal especializado en el diseño textil del Centro de Tecnologías para la Salud y Discapacidad. Esta capacitación se llevó a cabo en Noviembre de 2013 consistiendo en un estudio de caso para la elaboración de indumentaria para una persona con hemiplejía y una capacitación en el taller textil de toma de medidas y trazado de moldes.

Luego, se analizaron los trabajos prácticos de los alumnos de la Escuela Técnica estatal TIQUATIRA, ubicada en San Pablo y se asistió al 6° Concurso de Moda Inclusiva organizado por la Secretaría de los Derechos de las Personas con Discapacidad del Estado de San Pablo.

Al regresar se puso en marcha con firme convicción el proyecto **INDUMENTARIA ADAPTADA.**

Luego, comenzó la fase de investigación en la cual, junto a la Asociación Argentina de Terapeutas Ocupacionales (AATO), el Centro Iberoamericano de Autonomía Personal y Ayudas Técnicas de la OISS (CIAPAT), el Hospital Nacional Profesor Alejandro Posadas, Universidad de Buenos Aires y la Universidad Nacional de Lanús (UNLA), se realizó un relevamiento sobre necesidades, usuarios y pruebas de uso de indumentaria adaptada.

Actualmente se han desarrollado cinco diseños de prendas adaptadas que son los primeros pasos dados en este proyecto de investigación. Así se comienza a dar respuesta a una necesidad muy sentida por parte de las personas con discapacidad, los adultos mayores, sus familiares y cuidadores, y los profesionales avocados a las patologías que generan discapacidad.

Qué es indumentaria adaptada

“La vida cotidiana” remite a rutinas a las que habitualmente no se les da valor. Las sabemos esenciales y estructurantes, pero seguramente pasan más inadvertidas y nos representan menos que unas vacaciones, mudanzas, el nacimiento de un hijo o cambiar de trabajo. La vida cotidiana es una especie de velocidad crucero de nuestra experiencia vital: simplemente nos sucede.

Pero cuando ese devenir es alterado por algún suceso que hace que cada día de nuestras vidas sea diferente a los de las demás personas, la vida cotidiana con sus pequeñas acciones se convierte en un gran desafío.

Esto es lo que sucede al vestirse y desvestirse cuando se tiene una discapacidad, sobre todo una discapacidad motora, o si se ha perdido parte de la movilidad por la edad o por un accidente. Y no solo le ocurre a la persona que quiere usar una u otra prenda de su guardarropa, también se altera la cotidianidad de los familiares o cuidadores que muchas veces tienen que asistirlos.

Es por eso que desde el Centro de Tecnologías para la Salud y Discapacidad, perteneciente al Instituto Nacional de Tecnología Industrial de Argentina, fue lanzada en 2014 una nueva línea de trabajo orientada al desarrollo de indumentaria adaptada. **La indumentaria adaptada es ropa diseñada específicamente para personas que pueden experimentar dificultades para vestirse ellos mismos debido a una incapacidad o debido a la dificultad para realizar los movimientos requeridos para vestirse.**

Son muy pocas las instancias de formación profesional en diseño de indumentaria en los que se contempla el desarrollo de productos adaptados o específicos para personas con alguna discapacidad, sin embargo existen antecedentes de trabajo interdisciplinario en donde se forma a los alumnos para que puedan diseñar en función de una necesidad específica. Por eso se hace muy necesario abordar la problemática teniendo en cuenta diferentes disciplinas tales como diseño de indumentaria, diseño industrial, comunicación social, antropología, medicina o terapia ocupacional, ya que la indumentaria representa mucho más que el hecho de cubrir el cuerpo y protegerlo del frío o el calor.

La indumentaria nos representa y comunica mucho de nosotros.

Situación – problema

La situación-problema identificada que propició ésta línea de trabajo fue que las personas con alguna discapacidad y/o movilidad reducida tienen dificultad para conseguir indumentaria que les resulte:

- Funcional
- Confortable
- Con variedad estética
- Accesible

Un primer acercamiento al problema nos dice que en Argentina es escaso el desarrollo que hay en cuanto a diseño y confección de este tipo de prendas.

Objetivo general y específicos

Por ello fue fijado como objetivo general **generar una línea de trabajo que investigue y desarrolle la temática de la indumentaria adaptada para personas con discapacidad, movilidad reducida y adultos mayores.**

Y como objetivos específicos:

- Promover la inclusión de las personas con discapacidad, movilidad reducida y adultos mayores, considerando que muchas veces la indumentaria puede funcionar como un factor de exclusión.
- Facilitar la tarea cotidiana de vestirse y desvestirse, permitiendo a la persona una mayor autonomía y mejorando con ello su autoestima.
- Promover la solidaridad social y la participación ciudadana con el fin de incrementar la corresponsabilidad en la atención a personas con discapacidad.
- Interesar a las carreras de Diseño de Indumentaria y similares, de universidades e instituciones educativas, para que el tema sea tomado académicamente.
- Dar respuestas tecnológicas a las necesidades concretas que acercan los profesionales médicos y terapeutas ocupacionales de hospitales y clínicas de rehabilitación, desarrollando productos en conjunto, con la posibilidad de poder transferir esta tecnología a otras instituciones similares que los requieran.
- Dar respuestas tecnológicas a las necesidades concretas que acercan cuidadores de personas con discapacidad y adultos mayores.
- Capacitar a emprendimientos textiles de gestión familiar o cooperativa en la fabricación de indumentaria adaptada como motivación en la mejora de la calidad de vida de su comunidad.

Indumentaria adaptada 4D

Para analizar a la indumentaria adaptada ha sido construido un modelo conceptual en el cual se reconocen cuatro dimensiones. Cada una define un aspecto de la indumentaria adaptada y luego, además, interactúan entre sí para darle un carácter dinámico al modelo. Las cuatro dimensiones y sus características son:

Dimensión **FUNCIONAL**: es la dimensión en la que el diseño está basado en el uso que se le da a la prenda, es decir, si hay que contemplar que la persona usa un pañal, tiene una sonda, los movimientos que puede y no puede hacer, etc. También se contemplan las propiedades de las telas utilizadas: si deben ser absorbentes, elásticas o más rígidas en función de las necesidades particulares de la persona. Para proyectar esta dimensión es necesario centrarse especialmente en la indumentaria contextualizada en las actividades de la vida diaria (AVD) y en las habilidades requeridas en la tarea del vestir: motoras (amplitud de movimientos, fuerza, equilibrio, etc), sensoriales (visión y tacto) y cognitivas (planificación, secuencia, etc).

Dimensión **ESTÉTICA**: Tiene que ver con el diseño de la indumentaria pensado en función de las formas, los colores y las texturas. Comprende las características susceptibles de ser percibidas por los sentidos

Dimensión **SOCIAL**: Es la dimensión desde la cual la indumentaria adaptada cumple (o no) con aspectos relacionados a la moda o al contexto social de uso. Juega un papel importante lo simbólico sancionando o habilitando el uso de una prenda determinada. Por ejemplo, una persona que asiste al teatro seguramente no se sentiría cómoda con indumentaria deportiva, no por la prenda en sí, sino por el contexto social de uso inadecuado.

Dimensión **SUBJETIVA**: Desde la dimensión subjetiva la indumentaria cumple la función de personalizar, de hacer única a la persona. En esta dimensión es donde se ponen en juego los hábitos, necesidades, elecciones, gustos y autonomía de la persona. En ocasiones, se debe pensar lo subjetivo vinculado a la ropa como una negociación entre la persona usuaria y el o los familiares o el cuidador en la medida que son quienes la asisten en el vestir.

Indumentaria adaptada 4D

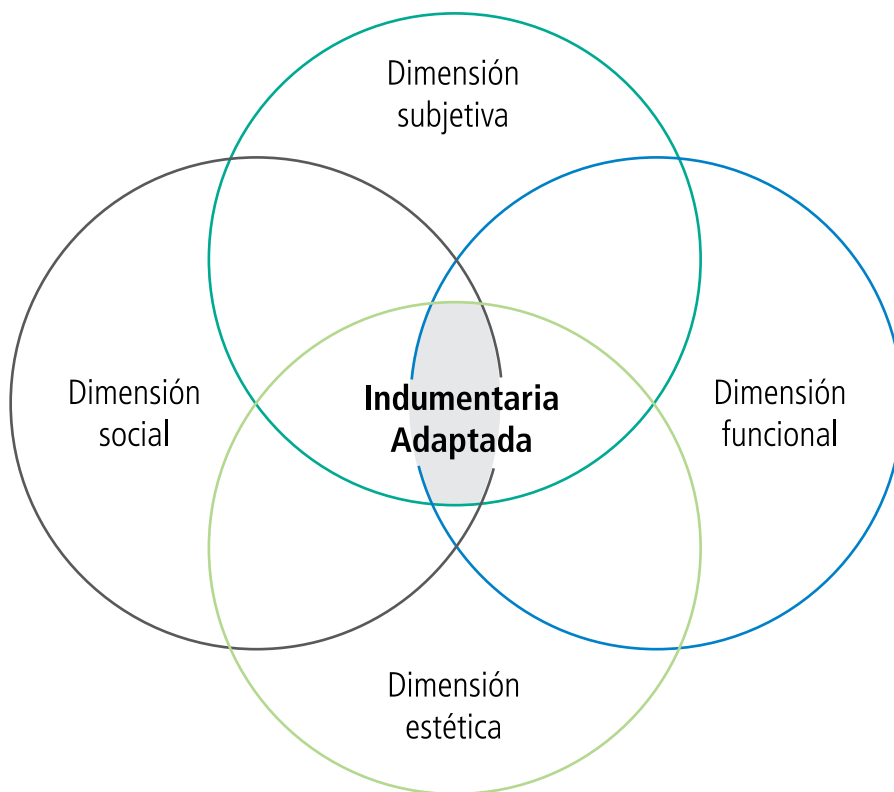

En términos de campos de conocimiento, las dimensiones funcional y estética corresponderían al ámbito particular del diseño: diseño industrial, diseño de indumentaria y diseño textil. Por su parte, las dimensiones social y subjetiva involucran a la investigación social desde la sociología, la antropología y la comunicación. Y a su vez el modelo de las cuatro dimensiones está atravesado por el saber médico respecto a las patologías y enfermedades que generan discapacidad o disminuyen la movilidad de las personas.

Estas cuatro dimensiones están presentes en el uso de la indumentaria e interactúan entre sí. Es importante equilibrarlas al diseñar el producto aunque a veces pueda predominar alguna de ellas.

Indumentaria adaptada y discapacidad 2.0

Mucha gente pequeña, en lugares pequeños, haciendo cosas pequeñas pueden cambiar el mundo. Un proverbio venido de África permite construir aquí una idea que contempla dos aspectos que atraviesan la temática de la indumentaria adaptada: la discapacidad y el modelo 2.0 de sociedad.

Por un lado la discapacidad pensada desde lo pequeño, lo cotidiano. Como esa característica particular de personas que, desde la diversidad, construyen sus subjetividades con otras igual de diversas. Y la discapacidad también como rescate y reivindicación de lo pequeño en el contexto de una sociedad que apuesta siempre a lo grande y a los “ganadores”.

Por otra parte el modelo 2.0 de sociedad relacionado a la red y a la vinculación de los pequeños. Donde, si bien está potenciado por las computadoras y la existencia de Internet, no tiene que ver exclusivamente con un tema informático. El modelo 2.0 de sociedad, o como otros lo han llamado, sociedad del conocimiento, lo que privilegia es un modo de relacionarse: sin jerarquías, diverso, colaborativo y accesible (en todo sentido).

Y en el caso de la indumentaria inclusiva, el modelo 2.0 aplica porque son numerosos los casos de personas que teniendo una discapacidad, personas con algún adulto mayor a cargo, o hijos con alguna discapacidad, o que son profesionales vinculados a la temática, o por qué no simplemente gente inquieta; deciden dedicarse al desarrollo de ropa adaptada y la plataforma que les sirve de lugar para existir es Internet. Así se dan entonces experiencias surgidas de desafíos cotidianos que gracias a las características colaborativas del modelo 2.0 logran crecer ya sea para generar ingresos a partir de la comercialización de indumentaria adaptada o sencillamente para mejorar su calidad de vida y la de otras personas con realidades similares.

Esto se ve incrementado por la posibilidad tecnológica de más y mejores conexiones, de interfaces con los dispositivos cada vez más intuitivos y accesibles (comandos por voz, pantallas táctiles, mouses adaptados, neurosensores), además del crecimiento de formas de comunicación que emulan lo comunitario como son las redes sociales. Hoy ya no es un gran obstáculo acceder a una computadora, una tablet o un teléfono inteligente. Entonces aquellos que se han motivado a diseñar, producir y/o comercializar indumentaria adaptada lo hacen vía Internet utilizando todos los recursos de conectividad que la web les ofrece: sitios web, tiendas online, perfiles de Facebook e Instagram, canales de Youtube, Twitter y otros. De esta manera se comunican e interactúan con personas que pueden, o no, tener similares inquietudes. Y de esta interacción surge nuevo conocimiento, hay nuevas respuestas a los problemas y también hay comunicación, contención y empatía. Es frecuente ver que en muchos sitios web donde se comercializa indumentaria adaptada (y otros productos relacionados a la temática de la discapacidad) hay foros, blogs o secciones de opiniones donde el tono de las palabras es de acompañamiento, de agradecimiento, de valoración a la iniciativa y de satisfacción por encontrar eco a situaciones problemáticas.

Diseño de productos

Son incontables las adaptaciones que pueden hacerse en las prendas para mejorar las condiciones de uso y confort de las personas.

En la etapa diagnóstica de ésta primera parte de la investigación sobre indumentaria adaptada se realizaron foros exploratorios con grupos de los tres principales actores identificados en la problemática:

- Terapistas ocupacionales
- Acompañantes
- Usuarios

La idea fue construir conocimiento a partir de la experiencia de las personas que están involucradas cotidianamente con los desafíos que presenta el vestir para las personas con discapacidad, con movilidad reducida o adultos mayores. Nada de nosotros sin nosotros.

En base a la información obtenida en los diferentes foros realizados, se decidió avanzar en el desarrollo de 6 prendas con adaptaciones para diferentes usos, cuyos geométrales se muestran en las páginas siguientes. Estas son:

- Pantalón para personas con incontinencia
- Pantalón para usuarios de silla de ruedas
- Camisa para personas con movilidad reducida.
- Camisa para personas que necesitan asistencia en el vestido.
- Camisola solapada para personas que necesitan asistencia en el vestido.
- Vestido para niñas que precisan el uso de babero.

Actualmente se encuentran desarrolladas las fichas técnicas correspondientes a cada modelo. Luego se continuará con la digitalización de la moldería para que puedan acceder a ella las personas que estén interesadas en confeccionar cualquiera de estas prendas. Con el transcurrir de la investigación se continuará agregando productos que mejoren la calidad de vida de las personas con discapacidad y adultos mayores, y que faciliten la tarea de familiares y cuidadores.

Pantalón para personas con incontinencia

» Pantalón que contempla el uso de pañales para personas con incontinencia. Mantiene la apariencia de un pantalón clásico pero posee una apertura total en la parte delantera que facilita la higiene cotidiana. El tiro más alto y el elástico en la cintura favorecen el calce permitiendo que la prenda se adapte al cuerpo.

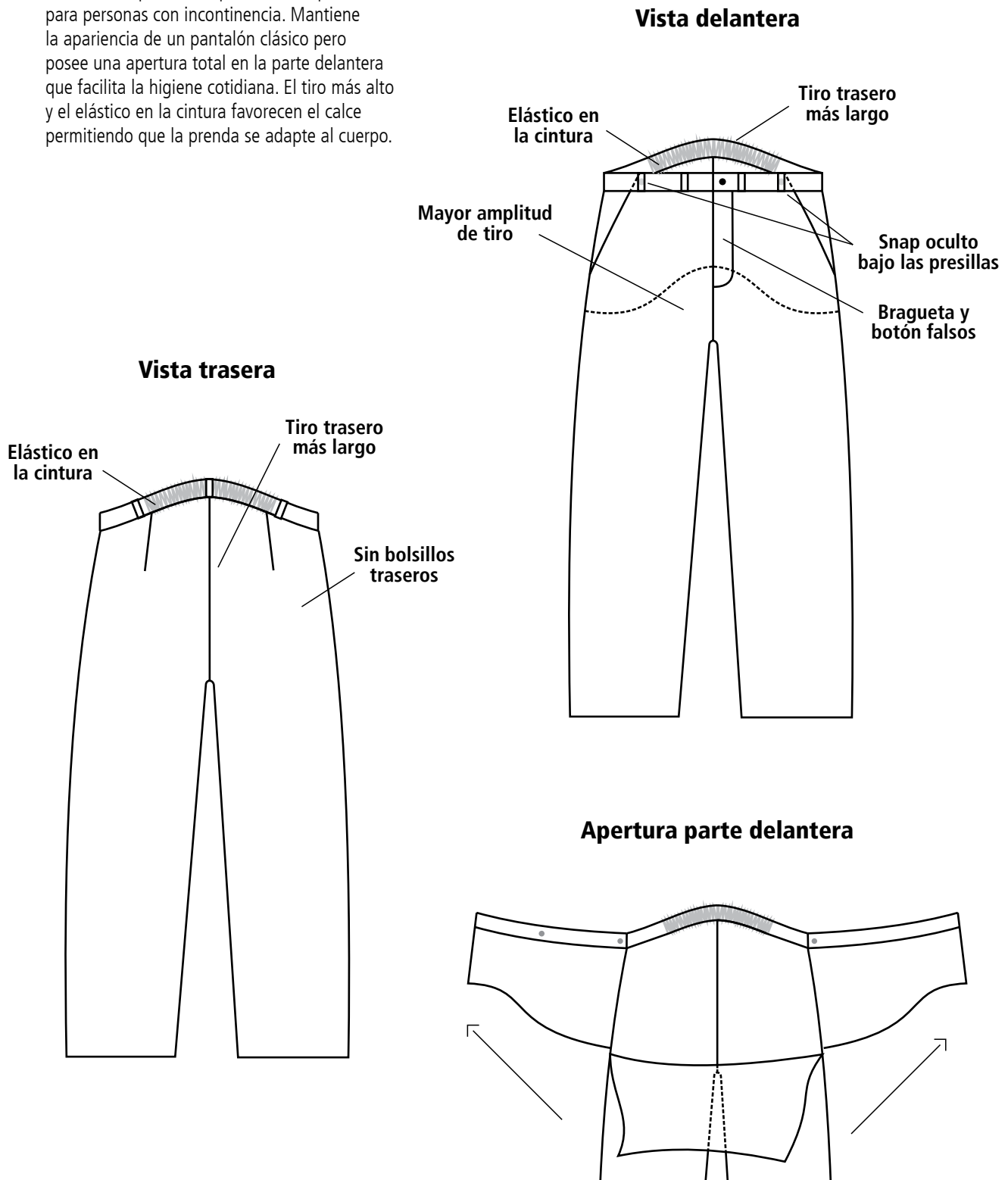

Pantalón para usuarios de silla de ruedas

» Pantalón para personas usuarias de silla de ruedas. Adaptado para mayor comodidad en la postura de sentado. Mayor largo de piernas. Tiro trasero más largo y elástico en la cintura para mejor adhesión al cuerpo.

Apertura total del tiro delantero para facilitar la acción de poner y sacar.

Bolsillos ubicados en las piernas para acceder fácilmente estando sentado. Con costuras planas y sin bolsillos traseros para evitar molestias que puedan producir escaras. Para las personas que utilizan bolsa de drenaje posee un bolsillo en la botamanga que la contiene en el lado interno de la pierna. Se accede a ella para el recambio mediante una apertura con abrojo.

Vista delantera

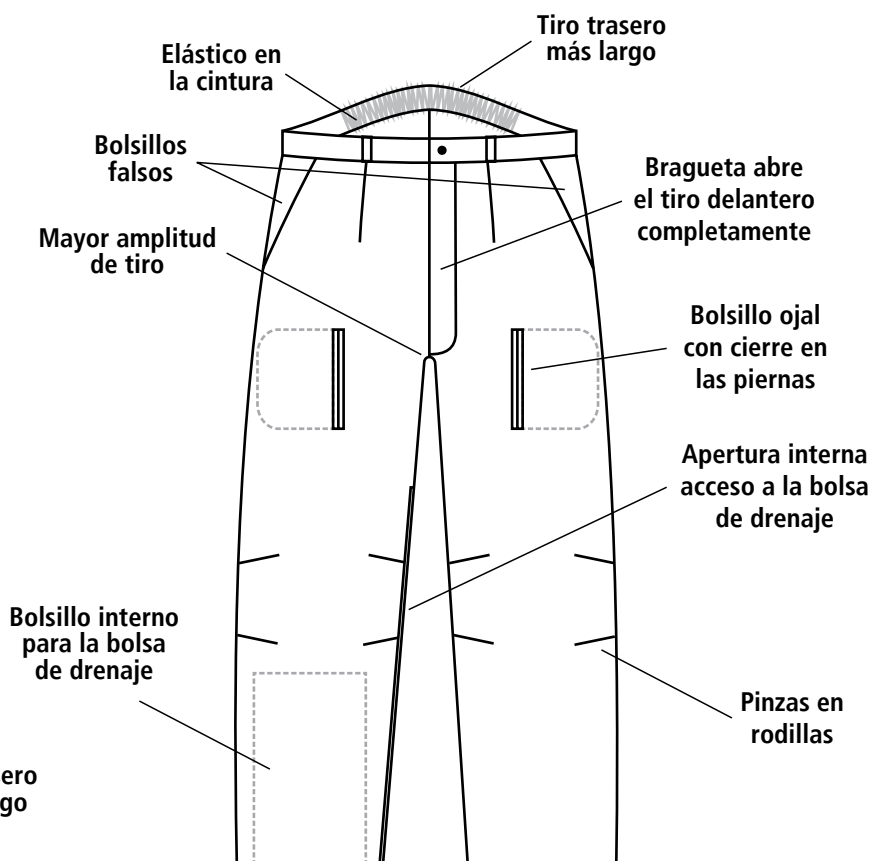

Vista trasera

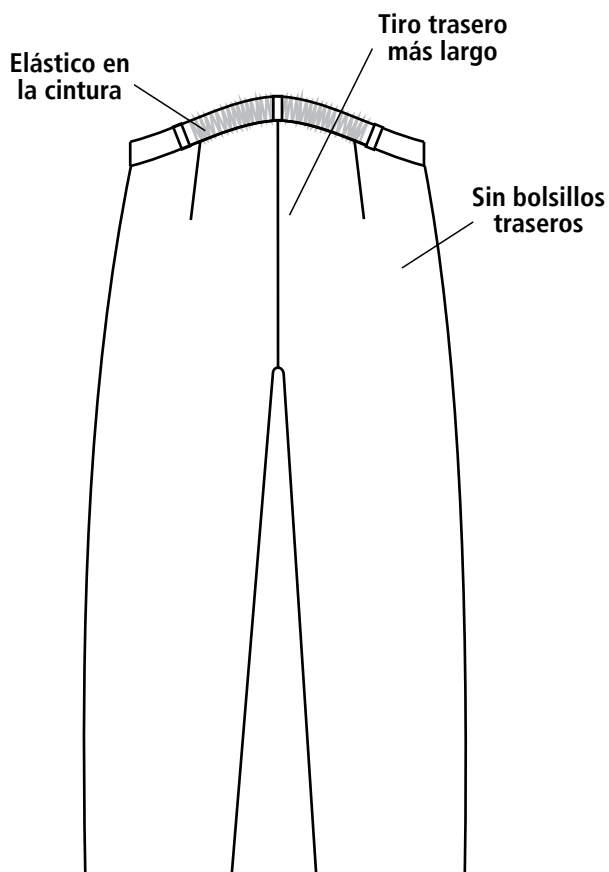

Camisa para personas con movilidad reducida

» Camisa para personas que se ven afectadas en su motricidad fina, que no tienen la posibilidad de abotonar una prenda. Simula una camisa con cartera abotonada pero detrás de los botones se encuentra el abrojo que los sustituye en la función de cerrar la prenda.

Vista delantera

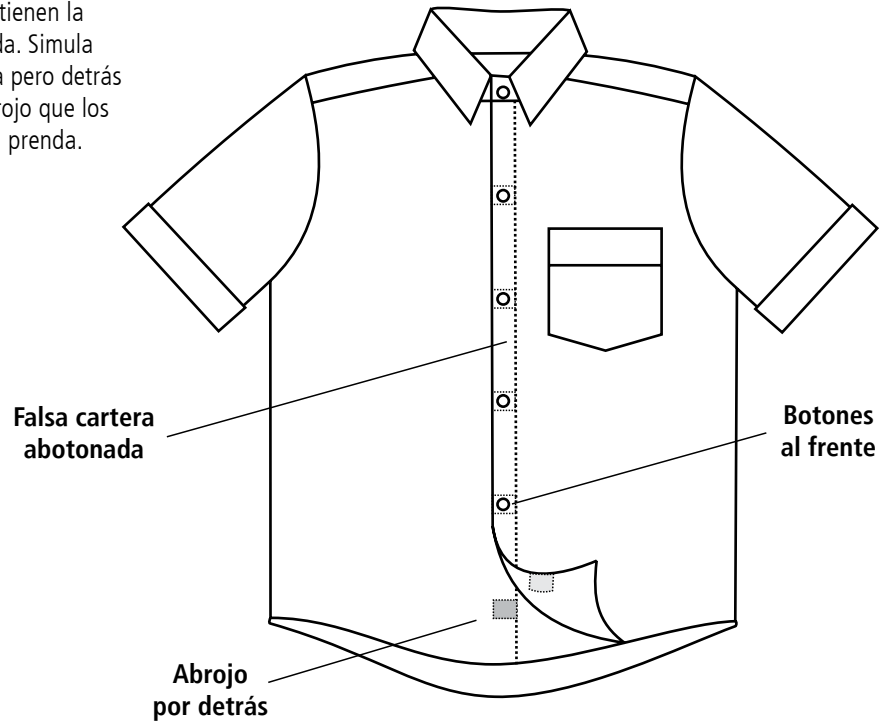

Vista trasera



Camisa para personas que necesitan asistencia en el vestido

» Camisa para personas que tienen escasa o nula movilidad en las extremidades y necesitan ser asistidas por otra persona. Tiene apariencia tradicional. Se colocan primero los mangos y luego abriendo toda la parte trasera se introduce la cabeza en el cuello de la camisa.

Vista delantera

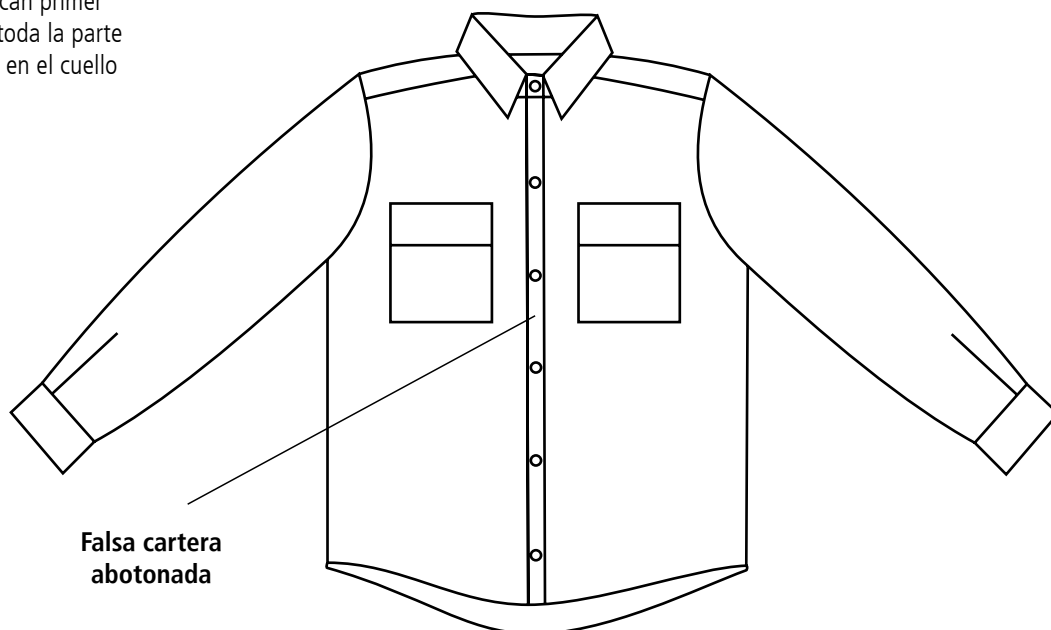

Vista trasera

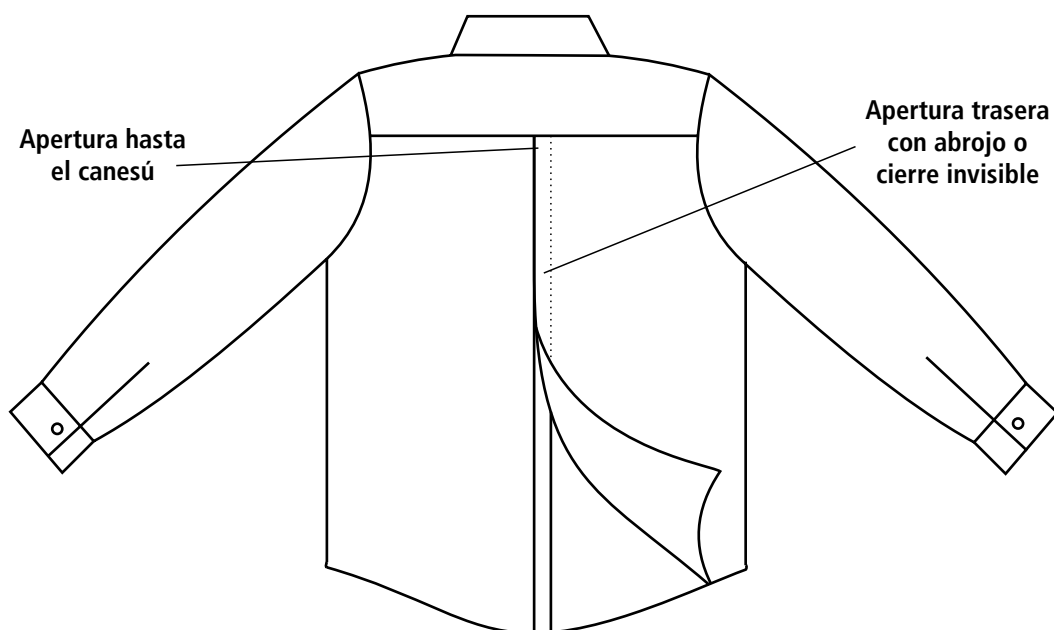

Camisola para personas que necesitan asistencia en el vestido

» Camisola cuello mao para personas que tienen escasa o nula movilidad en las extremidades y necesitan ser asistidas por otra persona. La apertura trasera se cierra por solapamiento. Sin abrojos ni cierres que incomoden a la persona que tiene que permanecer largo tiempo con la espalda apoyada.

Vista delantera

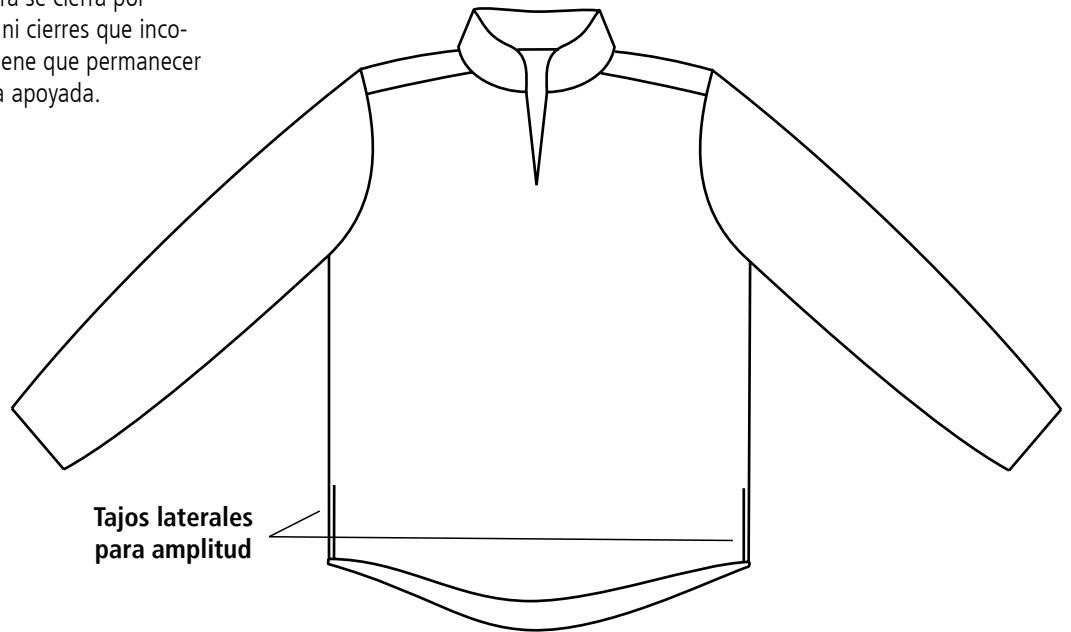

Vista trasera

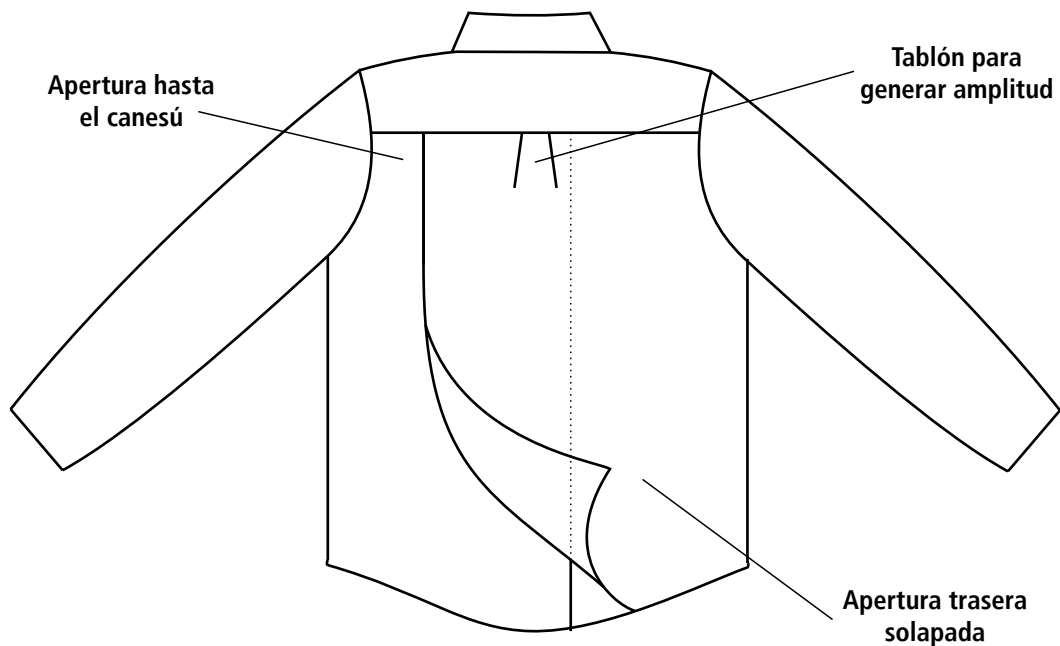

Vestido para niñas que precisan el uso de baberos

» Vestido para niña que necesita usar babero. El babero queda incorporado a la prenda con forma de pechera desmontable, que puede ser cambiado fácilmente. Cada vestido puede tener varios baberos. Tanto el vestido como la pechera tienen apertura trasera con broches snap.

Vista delantera completo



Pechera/ babero desmontable delantero

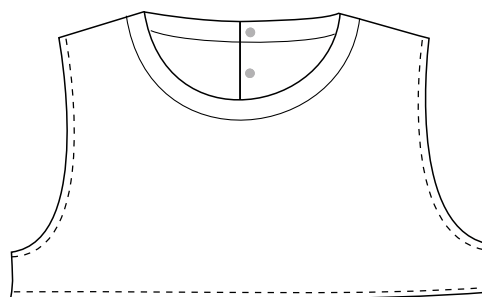

Pechera/ babero desmontable espalda

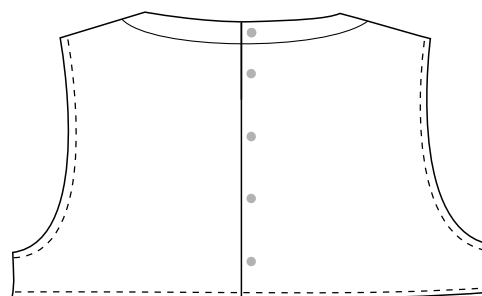

Pechera/ babero apertura trasera externamente tela igual al vestido interior impermeable con forro de algodón

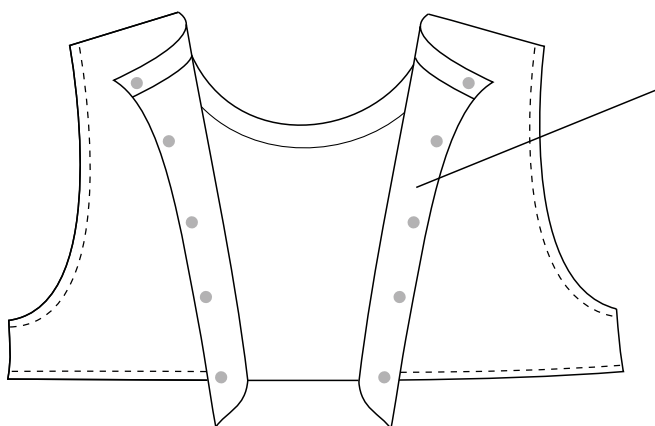

Una vuelta por la indumentaria adaptada del mundo

Relevamiento de Marcas

Este relevamiento de marcas, emprendimientos y personas que diseñan, fabrican y comercializan indumentaria adaptada en todo el mundo tiene como finalidad dar a conocer los avances en la temática e inspirar a quienes estén interesados en la indumentaria adaptada.

Si bien se encuentra finalizando el material que tienen en sus manos, ha sido parte del comienzo del largo camino recorrido. Navegar por los sitios web de cada marca, conociendo las experiencias que ellas transitaron, ha permitido conocer y entender más acabadamente cuáles son los desafíos a la hora de desarrollar indumentaria adaptada para que cualquier persona que la requiera la pueda conseguir. Y no se trata solamente de una cuestión de mercado. Porque sería erróneo pensar que sólo lo económico hace que no sea rentable fabricar indumentaria adaptada ya que el público consumidor es poco. Lo cual no es cierto. Solo en Argentina y según el censo 2010, un 13% de la población tiene alguna discapacidad (cinco millones doscientos mil personas), y asciende a un 15% a nivel mundial. Lo que hace también que la indumentaria adaptada no se desarrolle y llegue a las personas que la necesitan, es un tema de comunicación y educación ya que la discapacidad todavía es vista como un tabú, como una enfermedad o como un problema de algunos del que es preferible no hablar.

Por eso, en lo que sigue, la invitación es a dejarse llevar por el recorrido del mundo de la indumentaria adaptada y conocer las múltiples experiencias que están detrás de cada una de las marcas relevadas.

El relevamiento de las marcas consta de tres partes: los datos de contacto para acceder a toda la información disponible (dominio de cada sitio web, la dirección de mail de contacto, la página de Facebook y la dirección del canal de Youtube de los que se han visto motivados a mostrar en video su filosofía); un resumen de la información que aparece en la presentación de sus sitios web. Lo interesante allí es que en la mayoría hay mucha historia humana de por qué existen y se dedican a la indumentaria adaptada. Luego, los comentarios, que son anotaciones y destacados nuestros respecto a particularidades de cada marca en las que proponemos hacer foco.

Por otra parte está consignada la modalidad de venta de cada marca en la cual predominan las ventas por Internet a partir de las tiendas online. Y, en el caso de las marcas argentinas hemos agregado la dirección y el teléfono.

La intención de toda esta información es que, a partir del catálogo, cada persona interesada pueda contactarse con las marcas para hacer crecer la red de inquietudes y voluntades que está motorizando el mundo de la indumentaria adaptada.

Y para quienes quieran seguir indagando sobre el tema pueden ir a los buscadores con palabras clave como: indumentaria adaptada, moda inclusiva, adaptive wear, adaptive clothing o abbigliamento per disabili. Toda marca nueva o nueva información respecto a indumentaria adaptada pueden comunicárnosla para hacer crecer éste catálogo.

Indumentaria adaptada para silla de ruedas



Pág. Marca

24. Able 2 Wear (Inglaterra)
25. Able Apparel (EE.UU.)
26. Adaptations by Adrian (EE.UU.)
27. Amasando Bienestar (España)
28. AW Adaptwear (Brasil)
29. Fit & Sit (España)
30. Habicap (Francia)
31. Handy Wear (Dinamarca)
32. IZ Adaptive (Canada)
33. Lydda Wear (Italia)
34. Marlo Rolli Wear (España)
35. Rolli Moden (Alemania)

Indumentaria adaptada para niños



Pág. Marca

38. Able Clothing (Australia)
39. Calming Clothing (Australia)
40. Handy (Argentina)
41. Hop Toys (Francia)
42. Mini Miracles (Canada)
43. My Diffability (Australia)
44. Rackety's (Inglaterra / Irlanda)
45. Tan Especial Como Quieras (España)
46. Tummy Tunnels (EE.UU.)

Indumentaria adaptada para adultos mayores



Pág. Marca

48. Adaptawear (Inglaterra)
49. Adaptawear Clothing (Australia)
50. Cloutie Tree (Inglaterra)
51. Clothes For Seniors (EE.UU.)
52. Confezioni Lella (Italia)
53. Disseny Vital (España)
54. Geromoda (España)
55. Silvert's (Canada)
56. Special Care Clothing (Australia)
57. Suprima (Alemania)



Ropa interior adaptada

Pág. Marca

- 60. Annah Zwark (Argentina)
- 61. Easy Adaptive Wear (Inglaterra)
- 62. Linda's Lingerie (EE.UU.)
- 63. Milanda (Argentina)

Indumentaria adaptada en general

Pág. Marca



- 66. Adaptative Clothing Showroom (EE.UU.)
- 67. Ad Hoc (Chile)
- 68. Clothing Solutions (EE.UU.)
- 69. Clothing Solutions (Inglaterra)
- 70. Downs Designs (EE.UU.)
- 71. Easy Access Clothing (EE.UU.)
- 72. GMK Confort (España)
- 73. Lado B Moda Inclusiva (Brasil)
- 74. Maxvida (España)
- 75. Personas Wip (España)
- 76. Tribus (España)
- 77. Vira Ropa Personalizada (España)
- 78. Vivir Sin Barreras (España)

Indumentaria adaptada para silla de ruedas

»Inglaterra

Able 2 Wear



 www.able2wear.co.uk

 Able2Wear

 info@able2wear.co.uk

 Venta telefónica y tienda online

Información:

Able2Wear se especializa en el diseño y fabricación de ropa para usuarios de sillas de ruedas, o para cualquier persona con problemas para encontrar ropa que le quede bien. Después de una amplia investigación - y con la cooperación de usuarios de sillas de ruedas, cuidadores y profesionales - hemos creado una colección única de prendas que se extiende desde una capa de lluvia hasta ropa interior, ofreciendo ropa para cada ocasión. Pero nosotros no somos una empresa de moda. Simplemente ofrecemos productos adecuadamente diseñados y animamos a nuestros clientes a vincularse con prendas de moda de su tienda favorita.

A través del diseño, la fabricación y la administración del personal trabajamos en Able2Wear como un equipo muy unido. Varios usuarios de sillas de ruedas han desempeñado un papel importante en nuestro equipo en los últimos años, poniendo a prueba las prendas y actuando como modelos en nuestras sesiones de fotografía. Nuestro equipo de diseño tiene un programa en curso de desarrollo de nuevos productos, y estamos deseosos de añadir más a nuestra gama con regularidad, por lo que lo invitamos a visitarnos para ver nuestras últimas prendas.

Una forma de mantenerse en contacto es inscribirse para recibir nuestro boletín de noticias que le traerá información sobre nuestros últimos diseños y ofertas especiales.

Comentarios:

Especifican los usuarios posibles de su línea de indumentaria según la patología y por otra parte si es para facilitar la tarea de familiares y cuidadores: Lesión espinal, enfermedades progresivas, lesión en la cabeza, hemiplejía, parálisis cerebral, síndrome post polio, artritis y edema. Ayuda para cuidadores. Para cada caso dedican un párrafo especial explicando por qué han sido tenidos en cuenta. También cuentan con una detallada descripción de las características de sus productos para que el consumidor usuario sepa que elegir según su necesidad, es en la sección: "¿Podemos ayudarlo?"



»EE.UU.

Able Apparel

 www.aufg.awgyq.servertrust.com
 Venta telefónica y tienda online

 sales@ableapparel.com

Información:



La inspiración para la fundación de esta empresa es un niño llamado Mateo, mejor conocido como Matty. Matty nació prematuramente el 6 de julio de 1990, y más tarde fue diagnosticado con parálisis cerebral espástica tetrapléjica. Matty tiene un uso limitado de sus brazos y piernas y debe depender de los demás para todos los aspectos de la vida diaria. Debido al hecho de que la mayoría de la ropa infantil está diseñada para un fácil acceso, no fue difícil encontrar ropa para Matty cuando él era un bebé. Sin embargo, como Matty creció, la búsqueda fue en encontrar ropa que fuera fácil de usar, cómoda, y lo que cada niño busca, de moda. La idea de AbleApparel nació porque Mary Ann, la madre de Matty, empezó a buscar a alguien que pudiera hacer ropa adaptada para Matty que pareciera elegante. Mary Ann estaba llena de ideas, debido al hecho de que estaba muy involucrada con la fundación de la parálisis cerebral. Entonces una amiga le presentó a Donna, una diseñadora de ropa que convirtió las ideas de Mary Ann en realidad y a buen precio. A menudo el precio de la ropa personalizada está fuera del alcance de aquellos que más lo necesitan.



El primer diseño fue un babero absorbente, impermeable y transpirable que se llamó Matty. Esto evitaría que el usuario sufriera el frío y la humedad. Viene en varios colores y los rangos de tamaño son de niño a adulto.

AbleApparel ha diseñado una línea de hermosas chaquetas de forro polar. Desde el frente se ven como cualquier otra chaqueta. Sin embargo, han sido diseñados con una sisa más amplia para facilitar la accesibilidad, una cremallera larga, y un cierre de marca VELCRO en la parte posterior. La chaqueta también se ha cortado a la longitud de la cadera por lo que cualquiera que se sienta en una silla de ruedas pueda sentarse cómodamente.



Hay pantalones de sudadera y pantalones cargo. Ambos tienen cremalleras invisibles en la pierna en el interior que se extienden aproximadamente dos pulgadas por encima de la rodilla para dar cabida a cualquier ortopedia que el usuario pueda requerir. Los pantalones también están diseñados con una gran entrepierna para que la gente pueda sentarse cómodamente.

Comentarios:

En la pagina no se muestran la chaqueta ni los pantalones.

»EE.UU.

ADAPTATIONS by Adrian

 www.adaptationsbyadrian.com

 youtube.com/user/AdaptationsByAdrian

 sales@adaptationsbyadrian.com

 Tienda online

Información:

Nuestra ropa adaptable ofrece aberturas con cierres de velcro, cremalleras laterales y cintura elástica de banda ancha para facilitar el vestir a la moda y la comodidad. Por más de 12 años, empezamos a resolver los problemas de vestimenta de Adrián, quien tiene parálisis cerebral. Ahora, estamos compartiendo nuestras soluciones con nuestra ropa deportiva adaptada para hacer el cuidado y la higiene más fácil. Nuestra ropa adaptada está hecha para personas en sillas de ruedas y/o con déficits motores. A menudo hacemos adaptaciones personalizadas para las personas con discapacidades únicas que requieren ropa especial.

Si usted nota un problema de babeo debido a la rigidez con el Parkinson, pruebe nuestros pañuelos absorbentes. Si usted nota que los botones son difíciles de manejar debido a la esclerosis múltiple, pruebe nuestras camisas abiertas. Para alguien con una lesión de la médula espinal, la espalda de la chaqueta abierta ayuda a los médicos evitar arrastrar la chaqueta por la espalda de la persona. Los pantalones con cremalleras laterales completos son especialmente buenos para las personas con parálisis, distrofia muscular o esclerosis lateral amiotrófica.

Comentarios:

Este es otro caso de una empresa que se basa en la historia personal de una persona que necesita indumentaria adaptada.



» España

Amasando Bienestar



 www.amasandobienestar.es

 Tienda online

 info@amasandobienestar.com

Información:

Somos una tienda de venta online que ofrece ropa y accesorios para las personas con discapacidad usuarias de silla de ruedas. Tenemos la exclusividad de la marca fabricante alemana Rollitex con sede en Berlín.

Nuestras prendas están diseñadas de modo especial y exclusivo para las personas que van en silla de ruedas. Su diseño está pensado para cubrir unos objetivos muy importantes: facilitar la comodidad, mejorar la funcionalidad, favorecer la accesibilidad, potenciar la autonomía personal y contribuir a normalizar la vida de las personas con estas circunstancias.

Las prendas están adaptadas para evitar al máximo los problemas que supone ir todo el tiempo sentado. Queremos que el ir en silla de ruedas no suponga vestir ropa fea o incómoda, sino que se puedan llevar prendas cómodas y adaptadas y lucir, además, ropa actual.

Ofrecemos productos confeccionados con tejido y géneros de primera calidad y a precios razonables de mercado.

Nuestra máxima es tener en cuenta las diferencias para poder vivir en condiciones de igualdad.

Comentarios:

Tienen una campera impermeable con capucha muy original que incluye el protector para piernas impermeable haciendo juego y en una bolsita.

La adaptación que le realizan a los sacos de vestir y camperas supone que por delante es un poco más corta para evitar que se formen pliegues y bolsas en la parte delantera. Otra característica es que la bocamanga arranca unos centímetros más abajo que en el corte convencional. Con ello, se ofrece más libertad de movimiento al hombro y al brazo, sufriendo menos tanto la persona como la prenda.

Los pantalones tanto de hombre como de mujer tienen bolsillos delanteros y uno pequeño para el celular. La cintura es elastizada y el tiro tiene 10 cm de más. Tienen modelos de muslo normal o muslo estrecho.



»Brasil

AW Adaptwear



 www.adaptwear.com.br

 faleconosco@adaptwear.com.br

 [adaptwear](https://www.facebook.com/adaptwear)

 [youtube.com/channel/
UCN-PyRQ5dcTF80_I0dqiGg](https://www.youtube.com/channel/UCN-PyRQ5dcTF80_I0dqiGg)

 Tienda online

Información:

Ya sea debido a una discapacidad, a causa de una operación o enfermedad, a menudo nos encontramos con algún tipo de limitación física que dificulta las acciones que deberían ser muy simples: vestirse, desvestirse y usar el baño.

Estas dificultades nos pueden dar una idea de la dependencia, la frustración o insatisfacción, contribuyendo negativamente a nuestra autoestima.

La misión de Adaptwear es aumentar la autoestima de las personas que tienen algún tipo de limitación física, ofreciéndoles ropa bonita y accesorios, y al mismo tiempo facilitar su vida diaria trayéndoles comodidad.

En el desarrollo de nuestros productos, pensamos en la belleza estética, pero nuestro objetivo final es añadir detalles funcionales que hacen la vida más fácil y traer más comodidad a la persona con alguna restricción física y a su cuidador.

Todo lo que ofrecemos es el resultado del trabajo conjunto entre personas con discapacidad física, terapeutas ocupacionales, y diseñadores con experiencia en la ropa a medida.

Las telas, etiquetas, aberturas, acabados de la ropa y nuestros accesorios están diseñados para hacer la vida más fácil a nuestros clientes y hacer que el vestir sea más cómodo y práctico.

Comentarios:

Tienen muy buenos videos demostrativos en su canal de Youtube.

Hacen producciones fotográficas con sus modelos para el día del padre y el día de San Valentín mostrando la cotidianidad de la persona en silla de ruedas.

»España

FIT & SIT

 www.fitandsit.es
 [Tienda online](#)
 info@fitandsit.es

Información:

VALORES FIT AND SIT

Todo empezó en el 1.999 cuando la diseñadora Rut Turró cambió el diseño de moda, por el diseño útil: "Los objetos han de tener un sentido, una razón de ser, han de ser necesarios para algo o alguien, sino, no tienen cabida en nuestras vidas".

Así nace Fit and Sit, con el objetivo de ofrecer diseños funcionales para personas con movilidad reducida, sin renunciar a la moda y a sentirse atractivo.

Promovemos la colaboración entre entidades sociales, empresas, sector público y privado, las universidades y la tecnología. Nos encanta trabajar en red y aprender unos de otros.

Fomentamos el Km 0 de nuestros proveedores para asegurar puestos de trabajo en nuestro país y colaboramos en mejorar el medio ambiente.
Incorporamos personas con diferentes capacidades en nuestra plantilla, porque todos somos eficaces si conocemos nuestras habilidades y fortalezas.
Nuestra ilusión es ver a la gente feliz.

La moda sólo tiene sentido cuando tu marcas el estilo.

Comentarios:

Esta marca apunta específicamente a indumentaria deportiva para hombres en silla de ruedas. La promocionan como "ropa para estar sentados" alegando que en general la ropa está pensada para estar de pie. Si bien en la página no hay demasiada información pueden verse algunas de sus acciones en su blog.



»Francia

Habicap



 www.habicap.com

 Venta telefónica y tienda online

 info@habicap.com

Información:

HABICAP presenta su gama de pantalones adaptados para mejorar la comodidad y la independencia de las personas con discapacidad y en silla de ruedas que pasan mucho tiempo sentadas.

Estas prendas están diseñadas en base a cuestiones específicas:

- Cubrir la espalda después de sentarse.
- Evitar el sobrecalentamiento de los puntos de apoyo.
- Vestirse y desvestirse más fácil.
- Retirando las capas y bolsillos innecesarios.
- La parte posterior del pantalón plana.
- Costura adicional triple reforzada plana.
- Diseño ergonómico adaptado para estar mucho tiempo sentado.
- El asiento forrado 100% algodón.
- Las aberturas adaptadas a trastornos urinarios asociados y sistemas para una mayor autonomía.

HABICAP también ofrece una gama de gorras y chaquetas, accesorios y ropa para que a usted se le haga la vida más fácil.

Para pedidos especiales, se ofrece una escucha atenta para satisfacer mejor sus necesidades.

Comentarios:

Gran cantidad de productos para hombre, mujer, niños y accesorios. Casi todo para silla de ruedas. También tienen pantalones para personas hemipléjicas.

Ofrecen retoques o adaptaciones especiales para las prendas del catálogo por un recargo en el precio con el objetivo de responder a necesidades específicas. O en última instancia piden que la persona lleve una prenda o sus medidas y necesidades para que puedan diseñar algo a medida. Plantean que con esta manera de interacción propuesta pueden abordar la diversidad y así evoluciona la oferta de la marca. En la web tienen un formulario dinámico para averiguar y enviarles las medidas de la persona usuaria.



»Dinamarca

Handy Wear



 www.handywear.dk

 Venta telefónica y showroom

 claus@handywear.dk
birgit@handywear.dk
pernille@handywear.dk

Información:

Handy Wear se estableció en 1994 con el objetivo de crear ropa contemporánea para los usuarios de sillas de ruedas teniendo en cuenta la funcionalidad, la calidad, diseño, producción, precios y distribución.

La funcionalidad ha sido mejorada. Anteriormente se basaba en ropa tradicional y actualmente se han añadido velcro y cremalleras, por lo que se facilita también la tarea de los ayudantes. Handy Wear pretende que el usuario tenga la mayor autonomía posible al vestirse. El diseño de nuestras chaquetas ha tenido tanto éxito que ahora es utilizado también por nuestros colegas en el mercado.

La calidad de la tela que se está utilizando ahora ha mejorado significativamente. Antes de salir al mercado, se utilizaron telas que hacían a los productos rígidos y pesados. Pero comenzamos a utilizar microfibra, tanto para el aislamiento y como para las telas exteriores. Así, nuestros bolsos de viaje llegaron a un peso de 600 gramos, que habían previamente pesado 3.5 kg.

Handy Wear tiene desde su creación, cada verano e invierno un nuevo diseño para chaquetas y pantalones, por lo que los productos siempre están acordes a las tendencias actuales. Handy Wear mantiene un plazo de entrega de 1 mes por lo cual el usuario nunca recibe fuera de temporada su prenda elegida.

Comentarios:

Hay productos específicos para fríos extremos como bolsas para piernas y bolsas para todo el cuerpo.

Dan a elegir cuatro formas de cierre en la espalda: normal cerrado, abierto hasta el canesú para ponérselo por delante, sin espalda y sin espalda con el cuello abierto. Es según la discapacidad que tenga la persona.

Tienen detalladas tablas de medidas en la página web.

»EE.UU.

IZ Adaptive



 www.izadaptive.com

 info@izadaptive.com

 AdaptiveClothing

 [youtube.com/channel/
UC1pgmxhvDhYb17QD-6w_khA](https://youtube.com/channel/UC1pgmxhvDhYb17QD-6w_khA)

 Venta telefónica, tienda online y Facebook

Información:

Izzy Camilleri es una de las principales y más famosas diseñadoras de moda de Canadá. Durante 30 años, Izzy ha diseñado ropa a medida para una clientela internacional, ha elaborado colecciones magníficas que aparecen en las revistas de moda que van de Vogue a InStyle, y en la industria del cine ha vestido a Mark Wahlberg, Angelina Jolie, David Bowie, Jennifer López, Daniel Radcliffe y Meryl Streep. Sin embargo, un punto de inflexión en la carrera de Izzy llegó en 2004 cuando un conocido periodista - que empezó a utilizar una silla de ruedas – se contactó con Izzy y le pidió que diseñara algo de ropa de moda y funcional. Izzy aceptó el reto y nació IZ Adaptive.

Con el lanzamiento de su nueva tienda on-line en 2009, Izzy empezó a hacer IZ Adaptive sartorially inteligente, súper cómoda, moda innovadora disponible para las personas en sillas de ruedas en todo el mundo - y ganando legiones de nuevos fans en el camino. "Es el trabajo más inspirador que he hecho," declara Izzy. "Siento que estoy brindando mi talento a algo muy importante. Mis nuevos clientes me recuerdan constantemente lo bien que puede hacerles sentir estar a la moda, especialmente cuando se adapta a la persona".

En IZ Adaptive, nos enorgullecemos de nuestros ingeniosos diseños y somos apasionados de la creación de ropa para la posición de sentado con la máxima comodidad y el máximo estilo. Pensamos en el corte específico para un cuerpo sentado, estructurado de manera que cae y cubre de forma natural y no interfiere con la mecánica de sillas de ruedas. Las telas con estiramiento que utilizamos hacen que la prenda no quede abierta, se haga un manojo, o añada volumen innecesario. Los modelos son con espalda descubierta, cremalleras colocadas estratégicamente, y botones magnéticos para fácil apertura y cierre. Tanto si eres capaz de vestirte de forma independiente o requiriendo asistencia, los diseños de IZ Adaptive están diseñados para ahorrarte tiempo y esfuerzo.

Comentarios:

Este es un caso donde la inquietud surge más desde un lugar de responsabilidad social, marketing y status personal. Si bien el origen es el vínculo con la necesidad expresada por una persona en silla de ruedas, está en primer plano la figura del diseñador y el mundo de la moda antes que la discapacidad en sí. Muy buen diseño de pagina y mucho material en video.

»Italia

Lydda Wear



 www.lyddawear.com

 piersilvestrin

 info@lyddawear.com

 Venta telefónica y tienda online

Información:

Lydda Wear es la única marca italiana que desde hace más de 15 años estudia el diseño y la fabricación de ropa específicamente para personas en silla de ruedas. Cientos de usuarios de los últimos años han elegido Lydda Wear, lo que le permite crecer y desarrollar nueva indumentaria con soluciones técnicas más cerca de las necesidades de cada persona.

Los modelos de Lydda Wear fueron creados, no sólo por ideas de los técnicos de la empresa, sino también por el flujo continuo de información de nuestros clientes que llega a diario por e-mail, teléfono y fax. Así se construye e identifica la moldería específica para cada enfermedad invalidante. Usted podrá verificar que los productos diseñados para los usuarios con capacidades diferentes se adaptan cada vez más a los gustos y necesidades de los no discapacitados de acuerdo con el concepto más amplio del Diseño para Todos. Para algunos este término puede ser desconocido, pero para muchos identifica productos técnicos diseñados para un cliente determinado, con características específicas que resultan ser muy prácticos y cómodos también para las personas sanas. De hecho la mayoría de las veces los productos nacidos de las necesidades especiales tienen una aceptación mucho más amplia entre los llamados usuarios ampliados. El mejor ejemplo que podemos dar para explicar esto es pensar en la eliminación de barreras arquitectónicas para permitir que la persona con discapacidad en silla de ruedas pueda acceder a cualquier lugar. Pero estas soluciones resultan ser muy prácticas para todas aquellas personas que, por ejemplo, tienen que empujar un cochecito con un bebé.

Para aquellos que quieren tener la posibilidad de probar ropas clásicas de hombres lo puede hacer directamente en la sede corporativa. Allí un maestro sastre le aconsejará y le tomará las medidas lo que garantizará un ajuste perfecto en su traje. Al lado del probador se encuentra un cuarto de baño completamente equipado donde se puede probar el asiento del inodoro con lavado y secado automático. La autonomía no es una utopía.

Comentarios:

Amplia oferta de productos textiles con calefacción a batería y refrigeración por agua y por aire.

Tienen un menú desplegable en donde se puede buscar indumentaria según la enfermedad o patología.



»España

Marlo Rolli Wear



 www.marlo.es

 [Marlo.es](https://www.facebook.com/Marlo.es)

 info@marlo.es

 Venta telefónica y tienda online

Información:

Somos un equipo de profesionales convencidos de que podemos ayudar a mejorar el bienestar de las personas que utilizan silla de ruedas. Creemos en la moda inclusiva y normalizadora, tanto desde el punto de vista estético como desde el funcional. Marlo nace para satisfacer las demandas y los ánimos de muchas personas usuarias de silla de ruedas. Por ello, ofrecemos una alternativa de moda adaptada de calidad, actual, exclusiva, cómoda y asequible.

Queremos que nuestra tarjeta de presentación sean nuestros productos y nuestro servicio de atención al cliente. Te invitamos a participar, evaluarnos y darnos tu opinión. Contacta con nosotros siempre que lo necesites. Estaremos encantados de atenderte.

Comentarios:

Tienen catalogo en pdf para descargar.

En los pantalones las gomas laterales en la cintura proporcionan gran adaptabilidad y ajuste en la posición sentado. La cintura más alta por detrás resulta muy adecuada para los usuarios de silla de ruedas ya que evita el efecto arrastre. Costuras planas y abiertas para evitar roces molestos. Bolsillos accesibles en la parte delantera. Cremallera más larga de lo habitual para facilitar su uso. Largo de la pierna mayor que el normal para que quede bien en la posición de sentado. Bolsillos accesibles, siempre en la parte delantera, no habrá bolsillos ni remaches en la parte trasera. Siempre que sea posible usan tejidos con elastano, spandex, etc. Tejidos flexibles.

Dan indicaciones de cómo tomarse las medidas sentado en la silla de ruedas para que puedan saber qué talla necesita el usuario.

Tienen blog donde publican noticias, videos e información de interés para usuarios de silla de ruedas.



»Alemania

Rolli Moden

 www.rollimoden.de
 Rolli-Moden

 export@rollimoden.de
 Venta telefónica y tienda online

Información:

La moda que se adapta al sentarse. Rolli-Moden fue puesta en marcha hace más de 25 años por Manfred Sauer, él mismo es un usuario de silla de ruedas. Una amplia gama de artículos de ropa y accesorios son desarrollados, fabricados y vendidos por Rolli-Moden. Con los años, la empresa se ha mantenido fiel a su filosofía de ofrecer "moda que se adapte al sentarse". La creatividad y la experiencia van de la mano con la calidad.

Todo comenzó con un par de pantalones, diseñados para adaptarse al estar sentado en una silla de ruedas. Los pantalones se ajustan bien, son cómodos y son fáciles de poner y quitar. Hoy en día siguen siendo el elemento más importante en nuestra gama, disponibles en diferentes colores, telas y estilos. También ofrecemos trajes, chaquetas, ropa deportiva, ropa interior, zapatos, footbags, ropa hecha a medida, así como muchos otros artículos.

Ponemos gran énfasis en el equilibrio entre moda y funcionalidad, buena mano de obra usando alta calidad y telas de fácil cuidado, en definitiva mejor calidad, hecha en Alemania.

Comentarios:

Rolli-Moden es uno de los casos en los cuales nace la marca a raíz de una inquietud de una persona que es usuaria de silla de ruedas y decide diseñar y fabricar indumentaria para otros como él.

Ropa informal urbana para gente joven.

Tienen un ambo para hombre con solapa corta que siempre se mantiene en forma, parte frontal corta para que la chaqueta no arrastre con las ruedas, espalda acortada para evitar el roce con el asiento y con las mangas que se adaptan al movimiento de tomar la rueda.

Muchos de los pantalones se ofrecen con o sin forro de tela térmica.





Indumentaria adaptada para niños



»Australia

Able Clothing



 www.ableclothing.com.au

 Able-Clothing

 marcelina@ableclothing.com.au

 Tienda online

Información:

A lo largo de más de 30 años, Marcelina Casas ha estado involucrada en la producción de prendas de vestir, incluyendo diseño, moldería, corte y confección. Ella tiene un amplio conocimiento de los tejidos y las propiedades de las diferentes fibras. Durante los últimos 14 años, ha trabajado en el campo de la atención de la discapacidad, el apoyo a las personas que viven con parálisis cerebral, distrofia muscular y autismo y se ha familiarizado con sus necesidades específicas.

En muchas ocasiones, Marcelina ha ofrecido sus servicios de alterar y adaptar la ropa para niños y adultos por igual. Cosiendo en su garaje, comenzó a desarrollar sus propios diseños para ofrecer facilidad en el vestir y confort total, y, al mismo tiempo, que estén a la moda, divertidos, frescos y elegantes.

Marcelina también ofrece el servicio de alteración especial para prendas existentes. "Mi misión es hacer frente a las necesidades de la comunidad, centrándose en la ropa personalizada para los niños y adultos jóvenes".

Marcelina comenzó Able Clothing haciendo alteraciones y personalizaciones de prendas preexistentes para satisfacer necesidades de los usuarios. El artículo más solicitado es la apertura de las chaquetas en el centro de la espalda que facilita a los usuarios de silla de ruedas vestirse o desvestirse solos.

Comentarios:

Instan especialmente a los visitantes del sitio web a consultar por adaptaciones para hacerle a las prendas que se compran.

Tienen diseños originales y coloridos para niños y niñas



»Australia

Calming Clothing for Kids



 www.calmingclothingforkids.com

 youtube.com/CalmingClothing4Kids

 calmingclothing@gmail.com

 Tienda online

 Calming Clothing for kids

Información:

Calming Clothing for Kids ha sido elegida por padres y terapeutas ocupacionales por tener un muy buen efecto calmante en los niños que sufren trastornos sensoriales como autismo y otros. Se ha observado que tienen un efecto igualmente positivo para los niños con bajo tono muscular, como el Síndrome de Rett. Cuando su hijo está usando indumentaria calmante tiene una mayor conciencia física y mejora la comunicación interpersonal.

Con Calming Clothing for Kids su hijo tendrá un aspecto informal y discreto, es indumentaria para ser usada en cualquier momento. Proporcionará a su hijo un sentimiento de concienciación de su cuerpo, lo que le brinda seguridad a la vez que crea un efecto calmante. Calming Clothing for Kids está hecha con algodón peinado y mezcla de lycra de alta calidad. El algodón es suave, respirable y absorbe la humedad para comodidad de su hijo. Calming Clothing for Kids se creó a partir de los conceptos, la investigación y la experiencia personal de Temple Grandin, médico de animales estadounidense, conocido también por su trabajo en la defensa del autismo por haber padecido él de ese trastorno. La base de nuestros productos se origina a partir de la investigación de Grandin en los efectos calmantes de la presión táctil profunda: tipo de presión que se ejerce al tocar firmemente a los animales. Ésta contrasta con la presión de toque ligero que es una estimulación más superficial de la piel, tales como el cosquilleo. El aterrizaje de una mosca en la piel puede causar que una vaca patee violentamente, pero el toque firme de las manos de los agricultores las tranquiliza. Los terapeutas ocupacionales han observado en pacientes que un toque muy ligero alerta al sistema nervioso, pero la presión profunda es relajante y calmante en los niños con trastornos psiquiátricos.

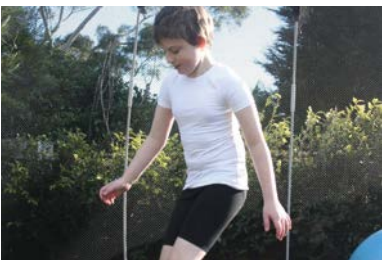

Comentarios:

Esta marca trabaja específicamente un aspecto de la indumentaria relacionado a trastornos sensoriales y de la personalidad que la hace particular en relación a otras marcas de indumentaria adaptada para niños. Las adaptaciones de las prendas, vinculadas a las patologías mencionadas, están basadas en la moldería entallada y la tela que brinda sensación de ajustada suavidad.

»Argentina

Handy

 www.handyespecial.com

 [handyespecial](https://www.facebook.com/handyespecial)

 info@handyespecial.com

 Pedidos por mail

Información:



Mi nombre es Miriam, en Enero del 2010 tuve una ACV tras un accidente. Pasé dos meses en el Hospital. Desde aquella fecha hasta ahora estoy en recuperación. La vida me puso en un lugar más positivo, como hacer que el mundo sea un poco mejor, más accesible, confortable, práctico, lindo, y sobre todo nos de la libertad de ser independientes. Y así logré crear HANDY.

HANDY es una colección basada en ustedes y en mí, por que sé lo que se siente, entiendo cuales son nuestras necesidades.

Las prendas son realizadas con los mejores materiales: algodones, polar, jean, stretch, velcro, telas que se hicieron especiales para que vos seas independiente.

Comentarios:

HANDY se destaca por ser la única marca argentina con presencia en Internet lo cual demuestra la falta de desarrollo de indumentaria adaptada en el país. Los productos se basan en su mayoría en cierres con velcro y prendas de tronco. Tienen un solo modelo de pantalón.



»Francia/ España

Hop Toys



 www.hoptoys.es

 contacto@hoptoys.es

 youtube.com/user/hoptoysES

 Tienda online

Información:

Fruto de sus experiencias, Veronique y Bryon Torres decidieron unir sus conocimientos para crear Hop'Toys en 1999. Bryon Torres, educador especial, y su mujer tomaron conciencia de que no existía en Francia una selección de juegos y juguetes educativos y lúdicos adaptados a las necesidades de los niños con discapacidad.

Su meta, dar a todos los niños diferentes, sea cual sea su discapacidad la posibilidad de jugar, evolucionar y aprender a su ritmo.

Hoy en día, Hop'Toys propone tanto a padres como a profesionales de la salud más de 2000 herramientas lúdico-educativas innovadoras y seguras. Hop'Toys es reconocida en el entorno de la discapacidad (asociaciones, instituciones académicas, hospitales, clínicas, etc).

Comentarios:

No son fabricantes. Revenden productos de otras marcas europeas. Todos los trajes de baño son para incontinencia. Tienen gran variedad de baberos



»Canadá

Mini Miracles

 www.minimiracles.ca

 [MiniMiraclesClothing](#)

 [Formulario en la página](#)

 [Tienda online](#)

Información:

Mini Miracles produce ropa especial para niños especiales que aumentan la sensación de tranquilidad de las familias y la comodidad de los niños. La ropa está diseñada específicamente para promover la dignidad y la independencia de los niños con necesidades especiales.

Las familias eligen Mini Miracles porque quieren lo mejor para sus hijos. Se abrazan a la singularidad de sus hijos y quieren que estén cómodos, pero con estilo informal. La ropa se fabrica en Lima, Perú, donde tiene su origen el algodón peruano de alta calidad. Los equipos de fabricación en Perú están encabezados por una alianza de mujeres de negocios independientes que hacen negocios éticos.

Los productos de Mini Miracles reflejan la investigación que su dueña ha adquirido a partir del trabajo y la experiencia como enfermera pediátrica con niños con necesidades especiales. Adaptaciones destacadas: Costuras planas para una fricción reducida, adaptaciones discretas para que la ropa se vea normal, fácil acceso con broches de presión, velcro y telas elásticas, asiento espacioso para dar cabida a los pañales (todas las edades) y cintura elástica para vestirse con mayor comodidad.

Comentarios:

Los bodies y las remeras tienen bolsillo de acceso para tubo de gastrostomía. En el sitio web hay una sección de comunidad y caridad donde se vuelcan experiencias de madres de niños con discapacidad. Énfasis en negocios éticos con emprendedoras de Perú.



»Australia

My Diffability

 www.mydiffability.com.au

 [mydiffability](https://www.facebook.com/mydiffability)

 sales@mydiffability.com.au

 Tienda online

Información:

Bienvenido a Mi Diffability Australia, un lugar donde se celebran diferentes habilidades. Vendemos on line equipos de terapia, juguetes y recursos para personas con capacidades diferentes.

Tenemos una fantástica variedad de ropa para niños a quienes les resulta difícil mantener la ropa puesta. Muchos niños con diferencias de procesamiento sensorial y necesidades especiales, incluyendo trastorno del espectro autista tienen defensa táctil a ciertos tipos de telas y texturas.

Estos cuentan con ropa suave, costuras planas y sin etiquetas, cierres o bolsas. Esta gama de ropa especial ayudará a evitar colapsos y luchas para llegar a que su hijo mantenga sus calcetines, pantalones, ropa interior y otras prendas puestas y no se las quiera sacar. La ropa es fresca y de moda también. My Diffability Australia suministra prendas de la marca Calming Clothing para Niños. Estas prendas están especialmente diseñadas con algodón peinado, costuras exteriores y ajustadas, para dar a niños con trastornos de procesamiento sensorial una sensación de calma y/o alteración, dependiendo de las necesidades del individuo.

Comentarios:

Página orientada más específicamente a productos para niños con discapacidades cognitivas y síndrome de down. Sobre todo juguetes, accesorios y libros. La indumentaria ocupa solo una parte de la oferta de productos. Tienen tabla de tallas para indumentaria y medias. Ponen mucho énfasis en características de la indumentaria que afectan lo sensorial.



»Inglaterra e Irlanda

Rackety's



 www.disabled-clothing.co.uk
www.rackety's.ie

 Rackety's

 info@rackety's.com
info@rackety's.ie

 youtube.com/annimcmahon

 Venta telefónica y tienda online

Información:

La ropa especializada de Rackety's fue creada en el Reino Unido en 2004 por Annabel McMahon y su esposo Paul. Tienen conexiones con familias que conviven con la discapacidad a través del Centro de Terapia San Gabriel. El Centro también alberga la Clínica Central de Remediación, y es por eso que Rackety's está en el mejor lugar para vincularse con las familias que pueden beneficiarse al usar nuestra ropa.

Rackety's se creó para llenar el vacío existente de ropa normal para una familia con un niño o un adulto con necesidades adicionales. Cuando empezamos, ingenuamente pensamos que la mayor necesidad de ropa adaptada sería principalmente de niños y adultos usuarios de sillas de ruedas, sin embargo, resultó que la incontinencia y las diferencias de comportamiento encabeza la lista de los requisitos de nuestros clientes.

A través de los años hemos ido cambiando el mix de productos que ofrecemos, con base en sus devoluciones y comentarios. Sabemos que las discapacidades vienen en muchas combinaciones y hemos enviado nuestros productos a clientes con más de 300 diferentes discapacidades de 20 países diferentes en todo el mundo. Las necesidades de nuestros clientes son las mismas, independientemente de dónde vivan. Gracias a su apoyo en el llenado de nuestras encuestas para conocer las cosas que son importantes para nuestros clientes, sabemos que la comodidad, ahorro de tiempo, la calidad y el aspecto de la gente que cuida son muy importantes para usted.

Comentarios:

Si bien se especializan en niños también tienen indumentaria para adultos. El enfoque de la propuesta de la marca se centra en facilitarle la tarea al cuidador de la persona con discapacidad.



»España

Tan Especial Como Quieras

www.tanespecialcomoquieras.com

blog.tanespecialcomoquieras.com

info@tanespecialcomoquieras.com

Tienda online



TAN Especial COMO Quieras

Información:

Hace diez años éramos compradores principiantes en la búsqueda de productos para una niña con necesidades especiales. Al principio no era difícil porque mientras fue bebé encontrábamos de todo. Sin embargo, a medida que pasaban los años resultaba más complicado. A partir de los tres años empezamos a darnos cuenta de que no había prendas básicas como bodys de su talla, pañales, ni siquiera bañadores para incontinencia. Así llegamos a la conclusión de que nadie había pensado en las necesidades de estos niños y niñas. No había donde buscar y comparar para elegir lo que más nos gustara. Ante la falta de alguien que cubriera estas necesidades nos decidimos a ser nosotros mismos los que diéramos el primer paso.

Por ello, pusimos al servicio de esta idea nuestra experiencia comercial y en el campo de la logística. Buscamos proveedores de otros países más avanzados en este sector para conseguir productos que en España no se fabrican y, en muchos casos, tampoco tienen distribuidor. Ahora que el proyecto es una realidad podemos ofrecer esta tienda online con todo lo que nos hubiera gustado encontrar cuando empezábamos a ir de compras.

Después de mucho trabajo hemos conseguido un amplio catálogo en el que queremos que no haya límites a la hora de vestir a un niño o niña con necesidades especiales, encontrar productos para su desarrollo personal y juguetes. Contamos con vuestra colaboración para ampliar nuestra selección de productos con vuestras sugerencias. Nuestro deseo es que nadie tenga que perder tiempo a la hora de hacer compras y que deje de ser una actividad frustrante.

Comentarios:

Otro caso donde la experiencia personal motiva a la producción y comercialización de indumentaria adaptada. Además de indumentaria tienen juguetes didácticos y libros. En indumentaria predominan los baberos y los bodys. Se enfocan a niños con síndrome de down. Tienen tablas de talles.



»EE.UU.

Tummy Tunnels



 www.tummytunnels.com

 Venta telefónica o envío por correo

 Tummy-Tunnels

Información:

Tummy Tunnels, el parche para aplicar con plancha que proporciona acceso a tubos de gastrostomía sin dañar la ropa. Hasta ahora no había una solución simple para vestir a un niño con un tubo de alimentación. Encontrar una camiseta para los niños pequeños y los bebés en la que el tubo de alimentación se meta o se acople en la parte inferior es un verdadero dilema. Mantenga la ropa que su hijo usaba antes de la cirugía modificándola de manera sencilla y atractiva para su tubo G. Una solución para la ropa que es rápida y fácil para cualquier persona que posea una plancha.

Cuando nuestro bebé tuvo su tubo de alimentación colocado en su barriga, fue un momento emocionalmente difícil. Por suerte gracias al tubo fue capaz de comer. Sin embargo, tuvimos un problema con la ropa.

Yo estaba triste al pensar que nunca más volvería a usar su lindo traje a rayas azul y blanco. ¿Cómo iba a vestirlo sin ropa con broches y aún así darle de comer? A los 10 meses de edad eran casi imposibles de encontrar en su tamaño camisas sin broches snap o pijamas de dos piezas.

Con los graves problemas de salud que habíamos enfrentado en sus 10 meses de vida no podíamos dejar que éste, aparentemente trivial problema, nos afectara la vida y nos entristeciera. Después de todo, yo era una madre y quería que mi bebé se vistiera normal. Yo no quería que él usara corta la ropa. Además ¿cómo podría cortar agujeros en la ropa que acababa de comprar?

Sabiendo que no éramos los únicos padres frente a este dilema, estábamos decididos a encontrar una mejor manera. Tenía que haber una solución para este problema con la ropa.

Sabíamos que necesitábamos una solución rápida, linda, y más asequible que un nuevo guardarropa. Y así nació Tummy Tunnels.

Comentarios:

En este caso no se trata de indumentaria sino de apliques para colocarle a la ropa de niños con gastrostomía y que responde tanto a una necesidad funcional como estética. Habitualmente los tubos y sondas que son pasados por debajo de las prendas son afectados en su funcionamiento. Para ello se le realizan a las prendas agujeros u ojales. En la página de Tummy Tunnels enseñan cómo colocar los apliques. Además tiene bien trabajada la comunicación gráfica haciendo amable y colorido un tema que a los padres resulta difícil de afrontar.



Para adultos mayores y movilidad reducida



»Inglaterra

Adaptawear



 www.adaptawear.com

 youtube.com/Adaptawear

 info@adaptawear.com

 Venta telefónica y tienda online

 Adaptawear

Información:

La indumentaria Adaptawear es el resultado de una intensa investigación con terapeutas ocupacionales, cuidadores, ancianos y discapacitados. Hemos escuchado a todos ellos para desarrollar ropa adecuada para damas y hombres con necesidades especiales en el vestir. Adaptamos los diseños para que se adapten a las necesidades de ancianos y personas con una amplia gama de discapacidades.

La indumentaria de Adaptawear está diseñada teniendo la funcionalidad en mente. Nuestra ropa supera las limitaciones de la ropa convencional mediante la sustitución de botones y cremalleras por opciones más sencillas, tales como imanes, ganchos y cierres de estilo bucle. Esto permite al usuario vestirse con mayor facilidad y así ser más independiente. También nos hemos dado cuenta que los cuidadores en ocasiones pueden tener dificultades en vestir a otros.

Adaptawear ha ganado rápidamente una reputación entre los terapeutas ocupacionales, otros profesionales de la salud y sus clientes por el diseño por la fabricación de una gama de ropa adaptada con buena calidad en las telas y con un alto nivel de diseño.

Nuestras ideas siempre están evolucionando y estamos en contacto constante con nuestros clientes que son nuestra mayor inspiración. Sus amables comentarios de aliento e ideas inteligentes nos permiten ofrecer soluciones aún mejores en prendas de vestir, así que por favor mantengase en contacto.

Comentarios:

Son revendedores de indumentaria adaptada. Poseen un importante catálogo.

En su sitio web tienen una sección especialmente dedicada a las medidas con abundantes tablas según cada prenda. De ésta manera le brindan mayor seguridad al comprador que por medio de Internet no tiene la posibilidad de probar la ropa según su talla.



»Australia

Adaptawear Clothing

 www.adaptawear.com.au
 Adaptawear

 enquiries@adaptawear.com.au
 Formulario de pedidos en página web

Información:



Adaptawear Clothing Australia es una empresa enfocada en mejorar la vida de las personas mayores, las personas con necesidades especiales y discapacidades, así como de Alzheimer y la artritis - haciendo que el proceso de preparación sea más fácil y menos doloroso, tanto para el cuidador, así como para aquellos con necesidad de vestirse.

Algunas de las características clave de la línea de ropa de Adaptawear incluyen:

- Ropa hecha a partir de tejidos de calidad para ofrecer el máximo confort.
- Aberturas amplias en los brazos.
- Bellamente diseñada en una variedad de colores y patrones para proporcionar dignidad.
- Diseño único para reducir el riesgo de lesiones para los cuidadores
- Fabricado para soportar las lavadoras y secadoras de uso industrial.
- Lo más importante: precios accesibles.

Cada elemento de la gama Adaptawear está diseñado para aliviar la dificultad de vestirse y desvestirse para el cuidador y usuario.

La compañía fue fundada después de notar las dificultades que muchos pacientes frágiles y de edad avanzada enfrentan en vestirse y desvestirse. Se basa en esta premisa de que la ropa sea diseñada conforme a nuestro lema: para ofrecer dignidad, calidad y comodidad a aquellos que más lo necesitan.

Comentarios:

Solo se ofrecen camisones para hombre y mujer. Tienen una sección de testimonios de usuarios.



»Inglaterra

Clootie Tree



 www.clootietree.com

 Clootie-Tree

 info@clootietree.com

 Venta telefónica y tienda online

Información:

En diferentes partes de Gran Bretaña, Irlanda y el norte de Europa, existe la tradición de fijar un trozo de tela a los árboles (por lo general a un Espino), cerca de los pozos sagrados. Después de que el pueblo toma el agua atan un pedazo de ropa para el árbol. El árbol es un símbolo de la larga vida y salud. En Escocia se conocen como Clootie Tree (árboles de tela).

Clootie Tree reúne productos que son difíciles de encontrar en la calle y que proporcionan comodidad y calidez a las personas de todas las edades.

Comentarios:

Clootie tree es una pagina "hermana" de Adaptawear de Inglaterra en donde se puede encontrar indumentaria adaptada de verano e invierno exclusivamente para dormir. Incluyen medias para diabeticos.



»EE.UU.

Clothes for Seniors



 www.clothesforseniors.com

 www.youtube.com/ClothesforSeniors

 Clothes-for-Seniors

 Tienda online y venta telefónica

Información:

American Health Care Apparel fabrica indumentaria tradicional, adaptada y calzado para residentes de hogares de ancianos y adultos mayores desde 1985. Nuestra misión es hacer que el vestir de las personas mayores con movilidad reducida y disminución en la destreza sea una tarea sin esfuerzo en lugar de una tarea difícil. Ya sea que compra para sí mismo, o es un cuidador de un hogar de ancianos, ayudante de atención médica en el hogar o enfermera cuidadora de personas mayores, o para un miembro de la familia adulto mayor; nuestro sitio web le permitirá familiarizarse con diseños de ropa que promueven la independencia en el vestir, así como elementos de cierre especiales que hacen el vestir más fácil y seguro, tanto para el usuario como para el cuidador.

Nuestras líneas de prendas son a la vez funcionales y atractivas. Además están diseñadas pensando tanto en el cuidador como en el usuario. Las prendas cuentan con cierres posterior o lateral, cremalleras y tipos de apertura para facilitar el vestir y desvestir. La autoimagen y la autoestima no deben disminuir con la edad o condición médica. La tela de calidad y la funcionalidad son nuestras principales preocupaciones. Nuestras prendas se lavan bien y son delicias del usuario, tanto en apariencia como en comodidad.

Tenemos una costurera en el personal para que podamos hacer cualquier tipo de alteración para satisfacer sus necesidades individuales. Como cortesía a nuestros clientes, ofrecemos dobladillo gratuito en todas las compras (incluyendo adaptaciones de longitud especiales para amputados). También proporcionamos el acortamiento de la manga libre. Si quisiera hacer alteraciones para usted explique en detalle cómo le gustaría que su prenda sea alterada en la sección de comentarios al final del proceso de compra.

Comentarios:

En la página web explican cómo son las adaptaciones de las prendas y cómo deben colocarse según la adaptación. Además brindan una detallada instrucción de cómo tomar medidas a personas con movilidad reducida o postradas en silla de ruedas acompañada por la tabla de medidas usuales.

»Italia

Confezioni Lella



 www.confezionilella.it

 info@confezionilella.it

 Confezioni-Lella

 Venta en local propio y
venta telefónica

Información:

La compañía Confezioni Lella nació en 1972, en una pequeña tienda en las afueras de Bolonia, se solidifica la tradición de una empresa familiar, sentando las bases de una de las tiendas históricas de la ciudad, la tienda de Lella. Después de casi 30 años de actividad, casi por accidente, o más probablemente por una gran visión comercial, se decide a apoyar las actividades de ventas con la creación de artículos específicos para los problemas debidos al envejecimiento. Algunas puertas se encontraron cerradas, otras estaban abiertas, pero la creencia de que estaba naciendo algo importante era tan fuerte como el deseo de crear algo útil e innovador.

A través de los años este proyecto se convierte en realidad y con gran satisfacción y muchos sacrificios toma el siguiente paso con la expansión del almacén y la transferencia de la tienda histórica en el nuevo y renovado local Vía Zampieri, donde nace una nueva aventura: "La Bottega dei Nonni".

A pesar de que la línea de partida apenas alcanza los 40 años, la carrera no se detiene y continúa con la misma intensidad y pasión, como siempre, para alcanzar nuevas metas y nuevos retos.

Comentarios:

Los monos anti streap para Alzheimer y para incontinencia están bien resueltos: poseen apertura total mediante cierres y/o Velcro.



»España

Disseny Vital

 www.dissenyvital.com
 [Tienda online](#)
 [Formulario en sitio web](#)

Información:

Disseny Vital somos una empresa innovadora que desde el año 2002 es pionera ofreciendo ropa para las personas con necesidades especiales. Un campo que hasta ese momento estaba desatendido.

En DV trabajamos con prendas adaptadas a: diversas realidades del mundo residencial, hogares para personas mayores, personas dependientes, personas con necesidades especiales.

DV diseña: ropa cómoda, elegante y práctica que moderniza el sector de las ayudas técnicas, ya que por vez primera están incorporadas a la ropa. Diariamente las personas nos vestimos, nosotros trabajamos con el fin que esta actividad siga siendo simple, por este motivo las rediseñamos para minimizar algunas problemáticas, a la vez que cumplimos uno de nuestros grandes objetivos: mejorar la calidad de vida. "Nos preocupan las personas y por este motivo consideramos fundamental que la ropa sea: funcional y confortable, a la par que elegante e integradora".

Ponemos especial atención a cada detalle de la prenda para que sea de calidad y potencie la autoestima.

Nuestro trabajo consiste en adaptar y diseñar ropa para facilitar cada movimiento: desde ayudar a poner un vestido o camisón a una persona encamada, hasta facilitar el cambio de pañal con un pantalón más práctico, pasando por ropa más específica como nuestros innovadores pijamas-mono y monos de día que solucionan el problema de las personas que se manipulan los pañales por la noche o se desvisten. "Nos centramos en las personas: autónomas con necesidades especiales, dependientes o con poca autonomía y cuidadores."

Todas han sido diseñadas gracias al contacto diario con el mundo residencial y los centros que nos permiten conocer las problemáticas mejorando día a día.

Para poder seguir mejorando y personalizando cada pieza de ropa, es básico para DV la opinión de los profesionales y cuidadores que trabajan a diario con personas que están perdiendo autonomía y que necesitan una ayuda específica. Somos especialmente receptivos a las necesidades y situaciones específicas para atenderlas y aconsejar a cada persona intentando adaptarnos en la medida de lo posible.

Comentarios:

Apunta especialmente a adultos mayores que se encuentran en residencias y hogares.

» España

Geromoda



 www.geromoda.com

 geromoda@geromoda.com

 [www.youtube.com/
results?search_query=geromoda](https://www.youtube.com/results?search_query=geromoda)

 Venta telefónica y tienda online

Información:

Después de un largo recorrido laboral trabajando en una residencia de ancianos como auxiliar de enfermería, Raquel Garate, cofundadora de la empresa, se dio cuenta de la necesidad que tienen estas personas de disponer de ropa adaptada para dar una imagen digna de sí mismos.

Así nace Geromoda, empresa familiar que se dedica al diseño y venta de ropa adaptada para ancianos asistidos, ofreciendo la comodidad, tan importante para tan ardua tarea como es vestirse, así como una apariencia totalmente normal, aumentando así también su autoestima, en los últimos años de su vida, época realmente difícil para cualquier persona.

Nuestra política de empresa es principalmente, intentar dar una bonita imagen a los ancianos, así como facilitar la labor de los cuidadores, optimizando su tiempo en el trabajo, disminuyendo, en la medida de lo posible, los riesgos laborales a los que se ven sometidos por la movilización de los ancianos discapacitados.

Al anciano discapacitado le cuesta mucho mover los brazos hacia atrás para poder ponerse una camisa, chaqueta o bata. Por ello, las prendas están abiertas por detrás para ponerlas siempre con los brazos hacia delante y pasarlos luego por la cabeza sin ningún esfuerzo. La abertura que tienen detrás facilita totalmente esto, pues es como si estuvieran totalmente abiertas, aunque hemos dejado el canesú de la espalda cerrado para darles por delante una apariencia normal, sin que se note que es una prenda adaptada y también conseguimos que asiente bien en los hombros. Los pantalones y faldas, por su parte, se abren lateralmente por ambos lados para que se puedan poner con el anciano en la cama, pudiendo luego levantarlo sin tener que hacer que se pongan de pie, algo que muchos no pueden hacer, para poder pasar del todo el pantalón o la falda.

Comentarios:

En su canal de Youtube tienen muy buenos videos explicativos de cómo un cuidador debe vestir a una persona postrada en cama o sentada en una silla. Por otra parte promocionan un Facebook orientado a cuidadores: Diario de un cuidador.

»Canada

Silvert's

 www.silverts.com
 [silverts](#)
 customercare@silverts.com
 Venta telefónica y tienda online

Información:



Tienda en línea de alta calidad, ropa para adultos que facilitan la tarea del cuidador. Ropa para minusválidos y discapacitados simplifica la autonomía y facilita a la persona encargada del cuidado al utilizar sujetadores, cinturas elásticas y cierres snapback. Encuentre cómodos velcros ajustables, zapatos de fijación y zapatillas. Además cuenta con calcetines para la diabetes, para los pies y los tobillos hinchados, y calcetines hospitalarios con agarre antideslizante. Contamos con acogedores camisones de hospital con la parte trasera abierta para mujeres y hombres, tops y vestidos de fácil acceso, o chándales adaptados. La autonomía o la asistencia en el vestido se hace fácil para el cuidador. Prendas con características especiales y aperturas discretamente ocultas en la ropa para personas con artritis, silla de ruedas o Alzheimer. Ropa adaptada para usuarios de silla de ruedas con estilo para hombres: características de fácil acceso significa pura comodidad y confort para aquellos en silla de ruedas o los que tienen problemas de incontinencia. Ropa adaptada perfecta para mujeres y hombres en el cuidado del hogar, cuidado de salud en casa, hogar de ancianos, hospicio, cuidados en el hogar de convalecencia, casa de retiro, para la vida independiente y de vida asistida. Si usted o un ser querido tiene dificultades Silvert se adapta a sus necesidades.



Comentarios:

Esta marca apunta a los adultos mayores. Surge a partir de la conciencia sobre las dificultades que enfrentan muchos adultos en la tarea diaria de vestirse. Para desarrollar sus productos consultan continuamente con los clientes, los cuidadores y los profesionales de la salud para satisfacer las necesidades de los clientes. Al ser conscientes de los retos que enfrentan las personas con disminución de los niveles de movilidad, artritis, escoliosis, las preocupaciones de podología y problemas de incontinencia. Una cuidadosa consideración y conciencia de estas preocupaciones mantiene Silvert a la vanguardia y les permite ofrecer mejores productos y servicios. También toman en consideración la necesidad de que las prendas sean de fácil lavado y resistentes al desgaste.

»Australia

Special Care Clothing



 www.specialcareclothing.com.au

 info@specialcareclothing.com.au

 [Special-Care-Clothing-Solutions](https://www.facebook.com/Special-Care-Clothing-Solutions)

 www.youtube.com/results?search_query=special+care+clothing

Información:

Nuestra gama inicial de indumentaria adaptada fue diseñada para las personas que necesitan asistencia completa al vestirse. Ideal para el hogar o la comodidad del cuidador hogareño. La mayor parte de nuestra ropa tiene abertura por la espalda y otras características de adaptación que hace del vestir una tarea mucho más fácil para los cuidadores. Más importante aún, para la dignidad de los usuarios.

Jeans y pantalones para silla de ruedas son ahora parte de la gama, y estamos encantados de crear ropa para que se adapte a sus necesidades.

Desarrollamos ropa para la discapacidad de sus seres queridos con dolor en el movimiento de las extremidades, inmovilidad y lesión de la médula.

Proporcionamos indumentaria adaptada para niños, diseños creativos para ayudar a los pacientes con discapacidad mental, ropa funcional personas en silla de ruedas. Su devolución es muy importante para nosotros ya que nos permite producir la ropa adecuada para ayudarle en todo lo posible. Diseñamos para la dignidad y el confort.

Comentarios:

Poseen gran variedad de indumentaria para adultos, hombres y mujeres. Las prendas se caracterizan por ocultar muy bien las adaptaciones. Confeccionan también indumentaria para internación y cuidados paliativos.



»Alemania

Suprima



 www.suprima-gmbh.de

 zentrale@suprima-gmbh.de

 Venta telefónica y formulario en página web

Información:

La persona siempre ha sido el eje de Suprima. Tanto el paciente y el cuidador, así como el empleado y el cliente de la empresa. Es nuestra política ofrecer productos que sean un alivio para los pacientes. El resultado suele ser también un alivio para el cuidador. En Suprima ponemos gran énfasis en nuestra tradición de larga data tejiendo lazos con los clientes, así como con los empleados y proveedores.

Nos esforzamos para apoyar a nuestros socios comerciales en todos los asuntos. Estos incluyen productos de alta calidad, así como apoyo a la comercialización y la formación de expertos. Construimos nuestras relaciones con los clientes siempre en el esfuerzo en una cooperación a largo plazo.

Comentarios:

Tienen catálogos en PDF por rubro de todos sus productos. Se especializan en pañales para adultos e indumentaria para incontinencia. Tienen también amplia oferta en ropa de cama, cobertores para silla de PVC y almohadas.





Ropa interior adaptada

»Argentina

Annah Zwark

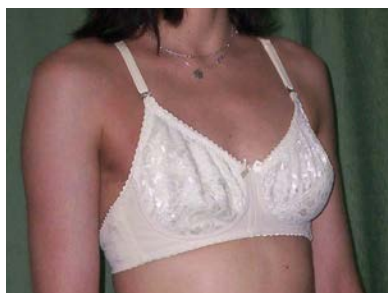

www.annahzwark.com.ar



(011) 4572 6512 / 15 4444 6175 /
15 6540-9876



Terrada 4576 CABA, Argentina



annahzwark@hotmail.com
info@annahzwark.com.ar



Local a la calle

Información:

En Annah Zwark comprendemos la necesidad de cada mujer de verse plena, linda y de poder vestirse con normalidad. Es por eso que comercializamos prótesis mamarias externas en sus dos formas y en todos sus tamaños, seleccionando la que resulte más cómoda y natural en cada caso particular.

Las prótesis mamarias externas permiten que la mujer recupere su imagen y reestablezca su equilibrio psicológico y emocional para desarrollar sus actividades cotidianas y disfrutar de una vida activa. Además proporcionan equilibrio físico, previniendo problemas de columna, cuello y postura y permitiendo desarrollar actividades deportivas como la natación, aconsejada por el profesional médico.

Somos una empresa con años de experiencia interpretando las necesidades de mujeres de todas las edades y ayudándoles a fortalecer su imagen, autoestima y equilibrio, psicológico y emocional, mejorando así su calidad de vida.

Desde el año 2000 Annah Zwark brinda asesoramiento integral en prótesis mamarias externas y prendas porta prótesis a mujeres con cirugías parciales o mastectomías simples o dobles, asimetrías mamarias congénitas o provocadas por accidentes y para quienes están a la espera de una reconstrucción.

Brindamos atención personalizada y exclusiva a cada cliente, comprometidos con los detalles y asegurando un resultado óptimo en cada caso. Una empresa que entiende las necesidades de la mujer.

Comentarios:

Es una empresa que vende prótesis mamarias externas y a su vez es fabricante de lencería adaptada. Producen corpiños, mallas, camisetas y tops, todas son prendas porta prótesis. Confeccionan las prendas con un sistema que permite la colocación de las prótesis externas. También poseen sistema de broches hacia delante para mujeres que tienen dificultades musculares o articulares para llevar los brazos hacia atrás.

»Inglaterra

Easy Adaptive Wear



 www.easyadaptivewear.com

 Easy-Adaptive-Wear

 info@easyadaptivewear.com

 Tienda online

Información:

Easy Adaptive Wear es una empresa que ofrece ropa interior y básicos adaptados para personas con problemas de movilidad permanentes o temporales. Con nuestros productos queremos dar un sentido de normalidad y aspiramos a crear una indumentaria igualitaria en términos de disponibilidad / calidad / precio orientada a cualquier persona con problemas de movilidad. Nuestros productos tienen como objetivo ayudar a mantener la independencia y dignidad de los usuarios, y causar menos tensión para los cuidadores. Nos preocupamos por nuestros clientes prometiéndoles escucharlos y crecer en consecuencia.

Nuestro producto estrella es la ropa interior de alta calidad para hombres y mujeres, que se abren en ambos lados, ya sea con los botones o tiras de velcro, por lo que es fácil de poner / quitar para los clientes y sus cuidadores.

También tenemos una línea de ropa adaptada de calidad (camisetas, chalecos, ropa de dormir, para estar en casa) para cualquier persona con problemas de movilidad. Sabemos que usted está buscando ropa capaz de soportar repetidos lavados a altas temperaturas.



Además de la ropa interior de algodón de alta calidad, también ofrecemos calzoncillos para hombres y bombachas para mujeres en un material de algodón desechable. Estos están diseñados y se utilizan de la misma manera que nuestra ropa interior estándar con aberturas laterales, sin embargo, la intención es que puedan ser desechados después de un solo uso. Estos productos son ideales para hospitales, hogares de cuidado y otras instituciones que atienden a pacientes con problemas de movilidad permanentes o temporales.

Echa un vistazo a nuestro video animado en YouTube y haznos saber lo que piensas. Es un poco "travieso".

Comentarios:

Trabajan únicamente con productos en tejido de punto. Además de ropa interior para hombre y mujer, ofrecen camisetas cómodas y absorbentes. También trabajan una línea de ropa interior descartable de algodón.

»EE.UU.

Linda



 www.lindasonline.com

 Formulario en sitio web

 [lindathebralady](https://www.facebook.com/lindathebralady)

 [youtube.com/user/LindaTheBraLady/featured](https://www.youtube.com/user/LindaTheBraLady/featured)

 Tienda en Nueva York y tienda online

Información:

Hola, soy Linda "The Bra Lady" Becker. Hace más de veinticinco años, asistí a una capacitación sobre corpiños para mastectomía organizada por la Sociedad Americana del Cáncer. Mi primer vistazo al mundo del corpiño me abrió los ojos a un hecho sorprendente: la mayoría de las mujeres, tetonas o de pequeños pechos, están usando una talla del sujetador equivocada. No sólo estaban usando los sujetadores poco favorecedores e incómodos, sino que algunas estaban convencidas de que se supone que el sujetador debe doler. Desde entonces mi misión ha sido la de ayudar a las mujeres de todos los tamaños a encontrar sujetadores que realmente se les adapten, que se vean muy bien, y ayudarlas a que se sientan cómodas y seguras.

Después de la cirugía de mama, la mujer se merece lo mejor en comodidad y soporte. Mi boutique online de mastectomía lleva la mejor calidad según las formas del pecho y los mejores trajes de baño para la mujer post-quirúrgica. ¿Tiene alguna pregunta? Mi equipo de diseñadores está aquí para ayudarle en cada paso del camino.

Comentarios:

Es una página muy completa, dedicada principalmente a la confección de corpiños, también confeccionan bombachas, fajas y camisetas. Tiene una línea muy amplia de trajes de baño. Abarca un amplio espectro de problemáticas en referencia a esta prenda como mastectomía, diferencias en tamaños de mamas, curvatura de la columna, inclinación de hombros, hernia hiatal, entre otros. Apuntan a que las clientas puedan sentirse cómodas, con una prenda que se adapte a sus necesidades. Cuenta con una consultoría permanente para casos particulares, confeccionando prendas a medida según la problemática planteada.



»Argentina

Milanda, Post Mastectomia

 www.mastectomia-milanda.com.ar (011) 4301 9482 Olavarría 861 Buenos Aires En local comercial en Buenos Aires info@milanda.com.ar

Información:

Somos una empresa argentina dedicada a la fabricación de soutiens y trajes de baño, especialmente diseñados para después de una mastectomía, conservando la coquetería femenina, con la misma comodidad y seguridad de antes.

Comentarios:

Es una fábrica muy pequeña, si bien es escasa la variedad y oferta de productos, éstos son meticulosamente diseñados para el confort de las usuarias. Ofrecen corpiños y mallas enterizas.





Indumentaria adaptada en general



»EE.UU.

Adaptative Clothing Showroom



www.adaptiveclothingshowroom.com



Adaptive-Clothing-Showroom



acs@kewnet.com



Venta telefónica y tienda online

Información:

Adaptative Clothing Showroom tenemos experiencia en el cuidado de la población con necesidades especiales y esto nos ha dado una aguda comprensión de las necesidades de las personas con retrasos físicos, de desarrollo y cognitivos.

Ofrecemos indumentaria para hombres, mujeres y niños que necesitan ropa normal o adaptada para que puedan cumplir con facilidad la necesidad de vestirse de manera independiente o ayudados por alguien.

Nuestra ropa adaptada ha sido diseñada especialmente para aquellos que están postrados en cama, silla de ruedas, o con movilidad limitada.

Tenemos la accesibilidad de precio en mente, tratando de proporcionar la ropa de calidad a precios razonables y competitivos.

Esperamos poder servirle con la mayor de la atención al cliente y la satisfacción.

Comentarios:

Son revendedores de marcas de indumentaria adaptada. Por eso tienen una gran oferta de productos y catálogos muy completos.

En la página web hay una sección denominada "Tips de Salud" (Health tips) en donde explican qué tipo de prenda debe ser usada para cada patología, por ejemplo parkinson, alzheimer, artritis, diabetes, etc.



»Chile

AD HOC



 www.mundoadhoc.cl

 youtu.be/CM-qIrvHFC4

 contacto@mundoadhoc.cl

 Tienda online

 mundoadhoc

Información:

Ad Hoc es una línea de ropa especialmente diseñada y confeccionada para personas discapacitadas, con necesidades especiales y de tercera edad.

Hemos llamado a nuestra línea de vestuario Ad Hoc, porque la palabra significa "adecuado", "apropiado" y "adaptado", y eso es lo que queremos, entregar una oferta de alta calidad y comodidad para todos aquellos que requieren un vestuario pensado para sus requerimientos.

Nuestra visión es poder mejorar la calidad de vida de las personas que tienen alguna discapacidad física o necesidad especial, para que puedan enriquecer sus posibilidades de desenvolvimiento, bienestar y dignidad, avanzando hacia una sociedad más inclusiva y respetuosa. Nuestra misión es producir "ropa amable" para este segmento, ofreciendo prendas de vestir adecuadas a su condición, que permitan colaborar con su autonomía o facilitando su asistencia. Los principales beneficios que tienen las personas que utilizan ropa Ad Hoc son:

- La ropa Ad Hoc ha sido diseñada pensando en hacer más agradable, cómodo y fácil la hora de vestir, permitiendo que las personas de tercera edad, los discapacitados y aquellos con necesidades especiales disminuyan su aflicción en esos momentos, puedan estar cómodas con el vestuario que ocupan y tengan mayor independencia en el vestir.
- Ayuda y simplifica la asistencia en el vestir a familiares, enfermeras y auxiliares, ya que una sola persona es suficiente para los momentos de cambio.
- Facilita la manipulación médica.
- Utiliza materiales y accesorios de alta tecnología y calidad, así como también telas con altos componentes naturales.
- La línea de ropa Ad Hoc sigue las tendencias de la moda permitiendo que estas personas participen con mayor desenvoltura en las actividades cotidianas y exigencias de la vida.

Comentarios:

Una de las más completas marcas sudamericanas. Dividen sus productos en hombre y mujeres, cuentan además con ropa hospitalaria y una línea de accesorios. Le dan mucha importancia al diseño, buscan que esté a la moda y poseen una estética muy actual. Cuentan con un sistema interesante de etiquetas en braille, que identifica los colores de las prendas. Muy buen video explicativo en su canal de Youtube.

»EE.UU.

Clothing Solutions



 www.clothingsolutions.com

 Tienda online

 icareclothingsolutions@gmail.com

Información:

Usted puede preguntarse: ¿Quiénes son estas personas y por qué debería comprar a esta empresa? Hemos estado en esta industria por más de 30 años. Nuestra larga experiencia nos ha hecho aprender mucho y esperamos que esto beneficie a otros que ahora tienen una necesidad.

Somos una pequeña empresa de tamaño medio - En el mundo del retail que significa que tenemos suficiente poder adquisitivo, somos competitivos, pero estamos todavía muy lejos de los grandes!

Creemos en la "Regla de Oro" - Tratar a los demás como te gustaría ser tratado es un valor que vale la pena practicar.

Creemos que la calidad es importante - Estamos detrás de todos nuestros productos, por lo que no vamos a vender nada de mala calidad. A la larga, es mucho mejor pagar un poco más por adelantado y obtener algo de valor real que ahorrar y tener que reemplazarlo en poco tiempo.

Tenemos Múltiples Servicios Gratuitos - Sabemos que tenemos que trabajar duro para ganar y mantener su negocio por lo que ofrecemos estos servicios adicionales sin cargo:

- Rotulación profesional gratuito
- Alteraciones libres para pantalones
- Coordinación del color libre de su pedido

Contamos con personal de ventas con experiencia en muchos mercados clave que trabajan con usted personalmente para encontrar los productos adecuados. En las zonas donde no tenemos un representante de ventas exterior, nuestro personal puede ser de gran ayuda.

Comentarios:

Son revendedores. Es una empresa dedicada a la venta de productos para el cuidado de las personas. Por ello poseen un catálogo con productos que van desde indumentaria regular para adultos mayores hasta electrónicos. La indumentaria adaptada es una de las líneas de productos más trabajada por la empresa.

»Inglaterra

Clothing Solutions



 www.clothingsolutions.org.uk

 Tienda online

 enquiries@clothingsolutions.org.uk

Información:

Es un proyecto que tiene como objetivo comprender y satisfacer las necesidades de las personas con discapacidad. Ofrece información, asesoramiento y un servicio de producción de ropa y/o modificación. Podemos ofrecer soluciones a la mayoría de las problemáticas con la ropa y el vestir, en relación a forma, tamaño, proporción, el acceso y los cierres, la tecnología de los tejidos y el cuidado. Contamos con servicio de cita previa. Nuestro personal puede visitar los centros, residencias, escuelas, hospitales e individuos en el área local. Cuando se requieren prendas a medida de cada cliente se le consulta sobre el diseño, el color y la opción de la tela. Se toman las medidas y cada prenda es probada antes de la terminación. Un servicio postal está disponible para clientes que viven fuera de la zona. Nuestro objetivo, es mantener los precios en línea con la calidad de locales a la calle. Se invita a las personas con discapacidad, cuidadores y terapeutas a consultar para exponer brevemente las necesidades particulares y encontrar una solución. También ofrecemos adaptaciones: extractores Zip para personas con uso restringido de sus manos, cremalleras en las perneras (para bolsas de incontinencia), pantalones más anchos (bolsas de incontinencia u otras ayudas), pantalones de respaldo alto para los usuarios de sillas de ruedas, apertura delantera en los pantalones para un uso fácil, cintura elástica para facilidad y comodidad, pestañas, Velcro para fijaciones (broches o bandas para reemplazar botones o cremalleras), botones (reemplazar a los pequeños con grandes y gruesos), refuerzos etc. También contamos con un servicio de moldería. Si usted tiene un vestido que le queda bien y le gustaría hacer un molde para que pueda hacer una prenda similar, o copiar la prenda hecha, nos envía la prenda, nosotros tomaremos el patrón y le devolvemos la prenda y el molde hecho a medida para usted.

Comentarios:

Producen indumentaria para niños y adultos. Cuentan además con una línea de soportes y almohadones con diversas formas para el mejor posicionamiento y confort de los usuarios. En su página figuran mayoritariamente figurines de los modelos, lo que nos da la pauta de que no trabajan con stock sino por pedido. Es interesante el servicio que ofrecen de moldería, y de copia de modelos de prendas con los que la persona se siente a gusto.

»EE.UU.

Downs Designs Dreams



www.downsdesignsdreams.org



youtube.com/downsdesigns



orders@downsdesignsdreams.org



Tienda online



[downsdesigns](https://facebook.com/downsdesigns)

Información:

Downs Designs Dreams alberga dos grandes marcas bajo un mismo techo: Downs Designs (Ropa especial para personas especiales) y NBZ Jeans (No buttons, no zippers, no hassles – sin botones, sin cierres, sin molestias -)

Downs Designs Dreams aboga por la conciencia sobre la discapacidad. Promueve la independencia y da confianza a través del diseño, el desarrollo y la comercialización de una línea de ropa especial para personas especiales, satisfaciendo las necesidades de las personas con discapacidad y sus familias.

Nuestro objetivo es que todas las personas con síndrome de Down tengan la ropa adaptada con un ajuste realizado para la forma de sus cuerpos. También queremos que sea ropa con estilo, cómoda y fácil de poner y quitar. La ropa de Downs Design es algo más que acortar una manga o tomar un dobladillo. Nuestros diseños se adaptan en las rodillas y los codos. Los pantalones tienen cinturones elásticos, sin botones o cremalleras, y nuestros nuevos diseños no tienen etiquetas que pueden irritar la piel. La ropa incómoda será una cosa del pasado, porque seleccionaremos las telas más suaves para garantizar la comodidad, el estiramiento y la larga duración.

Nuestra investigación muestra que son millones los hombres y niños en este país con discapacidades que se ven afectados por su indumentaria. Encontrar un elegante par de jeans para hombres y niños con un cinturón elástico, atractivo y sin ningún botón o cremallera, es casi imposible. También pueden ser usados por cualquier hombre o un niño que sólo quiera estar cómodo con unos buenos jeans.

Comentarios:

Una de las pocas marcas que se dedica exclusivamente a la indumentaria para personas con síndrome de Down. También buscan llegar a usuarios con autismo. Hay una persona que trabaja en la empresa la comunicación con los clientes que perdió una pierna en la guerra de Irak.

La dueña de la firma tiene un nieto con síndrome de Down.



»EE.UU.

Easy Access Clothing

 www.easyaccessclothing.com
 Venta telefónica

Información:

Después de muchos meses de investigación he reunido la más práctica, funcional y de alta calidad colección de ropa y productos disponibles para el consumidor con discapacidad.

Para los niños: Como maestra de educación especial, elegí los productos que he utilizado con mayor éxito para ayudar a desarrollar y apoyar la independencia y la autoestima de mis estudiantes. He elegido los productos que los padres piden y necesitan, con el fin de promover y apoyar la educación de sus hijos y la vida independiente. La parte emocionante de poner esta tienda fue encontrar ropa y otros artículos que me hubiera gustado tener para mis estudiantes. Usted se sorprenderá de lo que su hijo puede lograr a partir de las posibilidades infinitas de herramientas, recursos y expectativas que brinda la autoestima.

Para los Adultos: Productos que han sido elegidos para aumentar su independencia, mantener su dignidad, verse y sentirse bien. El nombre Easy Acces (acceso fácil) vino de mi convicción de que todo el mundo debería ser capaz de acceder a la vida que quiere. Para tener acceso al trabajo, a la comunidad, al estilo de vida de sus sueños. "Yo habito en las posibilidades".

Para el Adulto Mayor: Por ser nacida durante un "baby boom" soy muy afortunada de tener todavía a mis padres conmigo. Son inteligentes y activos en sus 80 y 81. En la canción "Nick of time" de Bonnie Raitt dice: "Veo a mis padres que se están poniendo viejos y veo sus cuerpos cambiar", por eso quiero encontrar productos que los mantengan independientes, que mantenga su dignidad y aumente su calidad de vida.

Para los cuidadores: Como maestra de educación especial de discapacitados graves, sé de primera mano lo difícil que puede ser vestir y asear a un estudiante. También he visto la dificultad de los cuidadores en vestir a sus clientes y en sus cuidados personales. Y sobre todo sé de la dificultad que tienen los padres.

Todos los productos y prendas de vestir que se venden aquí, son presentadas para hacer la vida más fácil para todo el mundo.

Comentarios:

Es una página bastante completa en cuanto a información acerca de las cualidades que las prendas deben tener. Si bien abarca un amplio grupo etario y tiene opciones para distintas patologías, es escasa la oferta en cuanto a productos y diseños.

»España.

GMK Confort



 www.gmk.es

 info@gmk.es

 En showroom, venta telefónica y venta online

 youtube.com/GMKConfort

Información:

GMK CONFORT PRODUCTS, S.L. es el resultado de un proyecto liderado por Imma Jiménez en el año 2006, cuyo objetivo ha sido facilitar el vestir a personas con pérdida de autonomía. Con ello se pretendía ayudar a las personas con diferentes tipos de discapacidad, a sus cuidadores/as y a sus familiares; diseñando ropa adaptada a sus necesidades.

El proyecto nace después de la propia experiencia personal de Imma Jiménez de ver las dificultades a la hora de vestir a un familiar. "Cuando falla la movilidad, cuando a veces una sola persona debe realizar la tarea de vestir; una se da cuenta que la ropa convencional no está pensada ni para la persona que han perdido su autonomía ni para el cuidador o cuidadora que debe realizar esa función. En nuestra sociedad esta función la realizan mayoritariamente mujeres.

Visión: Ser referente a nivel europeo como empresa que lidera y marca tendencia en las prendas de vestir para personas con pérdida de autonomía, personas dependientes. Ropa adaptada para la dependencia. Comodidad, facilidad y confort son nuestros parámetros a seguir para dar dignidad y autoestima tanto a pacientes como a sus familiares y cuidadores.

Misión: Diseñar y confeccionar prendas de vestir que permitan a las personas con pérdida de autonomía, dependientes; ser vestidas con mayor facilidad, comodidad y confortabilidad. Teniendo en cuenta tanto a pacientes, familiares y cuidadores. El objetivo anterior se consigue mediante un diseño innovador

Nuestros clientes pueden adquirir las prendas con tallas estándar desde la XS a la XXL o pueden solicitar la prenda hecha a medida.

Imma Jiménez, fundadora de GMK

Comentarios:

Esta marca posee gran variedad de modelos para diferentes usos. Cuenta con una línea de mujer, una de hombre y una de niños, además de accesorios y sábanas de seguridad. Tienen un catálogo que puede bajarse desde la página. Ponen especial énfasis en la calidad de los tejidos con los que confeccionan las prendas para brindar mayor confort a los usuarios. Ofrece etiquetado de prendas para usuarios de residencias.

»Brasil

LADO B Moda Inclusiva





 www.ladobmodainclusiva.com.br

 contato@ladobmodainclusiva.com.br

 [ladobmodainclusiva](https://www.facebook.com/ladobmodainclusiva)

 contatoinclusaobrasil.wix.com/lado-b

 [youtube.com/watch?v=LgZSOdYZpEA](https://www.youtube.com/watch?v=LgZSOdYZpEA)

 En local comercial, venta telefónica y tienda online.

Información:

Lado B Moda Inclusiva fue fundada el mes de junio de 2013 y es pionera en el desarrollo, confección y comercialización de una indumentaria inclusiva, promoviendo soluciones que faciliten el cotidiano de las personas con discapacidad y/o movilidad reducida. Además de permitir que ellas ganen las calles con elegancia y estilo.

Nuestra misión es ser un negocio de servicios comerciales y profesionales, independiente y global, a través del desarrollo, confección y comercialización de productos/ servicios inclusivos, además de generar oportunidades de negocio, agregar valor a todos los productos, inspirando confianza y siendo agente de una sociedad más inclusiva.

Nuestra Visión es perfeccionar e innovar constantemente la producción para atender mejor a las personas con discapacidad y liderar en el mercado.

Comentarios:

Esta marca fabrica y comercializa principalmente pantalones de jean para usuarios de sillas de ruedas, aunque también tiene algunas remeras y accesorios. Abarca los segmentos de moda masculina principalmente, y algo de moda femenina y moda infantil. Apunta a facilitar la autonomía de la persona en su vida cotidiana.

En conmemoración del día Internacional de las personas con discapacidad (el 3 de diciembre) la marca lanza la campaña "Manequins Adaptados Lado B" "O LADO B DA MODA" que consiste en exponer sus productos en maniqués que representan a personas con diferentes discapacidades.

»España

Maxvida



 www.maxvida.com

 info@maxvida.com

 [Ropa.Adaptada.MaxVida](https://www.facebook.com/Ropa.Adaptada.MaxVida)

 Las compras pueden efectuarse en la tienda física de Zaragoza, a través de la tienda virtual, por catálogo o directamente por teléfono.

Información:

Maxvida es pionera en el mercado español en el diseño, producción y distribución de ropa adaptada y otros productos expresamente pensados para personas con necesidades especiales.

Las personas con diferentes tipos de discapacidad, los pacientes con enfermedades degenerativas (Alzheimer, Parkinson, Artrosis, Artritis, Esclerosis múltiple, ELA u otras enfermedades neurodegenerativas) y/o personas con varios grados de dependencia tienen enormes dificultades a la hora de vestirse y en la realización de sus actividades de la vida diaria.

Maxvida diseña y fabrica en España, desde el año 2004, sus líneas de productos adaptados y establece unos altos estándares de calidad, funcionalidad, confort, estilo, precios razonables, a la vez que ofrece un excelente servicio al consumidor. La ropa adaptada de Maxvida ayuda a los usuarios a ser más independientes y a realizar más fácilmente sus actividades cotidianas y facilita sumamente el trabajo de los cuidadores.

Maxvida trabaja continuamente para ofrecer soluciones innovadoras, mejorar la calidad de vida y conseguir la total satisfacción de las personas con necesidades especiales, de forma creativa y respetuosa.

Comentarios:

Max Vida presenta tres líneas: mujer, hombre y niño, y las divide según uso y necesidades del paciente en: silla de ruedas, discapacidad intelectual, tercera edad autónomos y tercera edad dependientes. Tienen diversidad de prendas ofrecidas y una línea de ropa para dormir y una de complementos. Cuenta con tablas de talles e instructivos que muestran como deben tomarse las medidas. Ofrecen también un servicio personalizado de prendas a medida o con arreglos y alteraciones específicas. Si bien tienen un mínimo stock de mercadería, trabajan mayoritariamente por pedido.

» España

Personas Wip



 www.personaswip.com

 info@personaswip.com

 [PersonasWIP](https://www.facebook.com/PersonasWIP)

 youtube.com/user/PersonasWIP

 En local comercial y tienda online

Información:

Presentamos por primera vez en España un espacio integrador que ofrece soluciones y productos adaptados para multitud de necesidades y circunstancias personales facilitando y mejorando la vida diaria.

Ropa adaptada para facilitar la tarea de familiares y cuidadores de personas en situación de dependencia, o para dotar de mayor autonomía a personas con movilidad reducida.

Ropa interior especial para problemas de incontinencia, o con protectores de cadera en caso de osteoporosis.

Las personas que más necesitan este tipo de productos son nuestra razón de ser y son por ello, personas doblemente importantes.

¿Y los más importantes de todos? ¡Los niños! Por fin en España una tienda con productos adaptados a niños con necesidades especiales: ropa, calzado, juguete educativo, terapéutico, comunicadores e informática adaptada. Nos mueven valores como la empatía, la integración, la adaptabilidad, la accesibilidad, la autonomía personal, la dignidad de la persona, y sobre todo, la integración. Todo ello hace posible ser la primera tienda – tanto física como online – con este servicio, pudiendo ofrecer en nuestro local de la ciudad de Lugo un espacio amplio y totalmente adaptado y accesible.

Comentarios:

No son fabricantes. Importan productos de marcas de toda Europa. Es un portal que tiene un variado catálogo de indumentaria, juguetes, productos de apoyo, etc. Apunta a facilitar la vida cotidiana en un espectro amplio que abarca además de personas con discapacidad, niños y adultos mayores, diabéticos, y zurdos. La indumentaria adaptada es solo una pequeña parte de la amplia oferta de productos de esta página. Es destacable la oferta de ropa de abrigo, ofrece camperas y sobretodos adaptados para usuarios de silla de ruedas.

»España

Tribus



 www.tribusbarcelona.com

 info@tribusbarcelona.com

 [tribus.ropa.adaptada](https://www.facebook.com/tribus.ropa.adaptada)

 [youtube.com/UCwRUOTCVwUr1dsszS1Usdjg](https://www.youtube.com/UCwRUOTCVwUr1dsszS1Usdjg)

 En locales comerciales de Barcelona, Madrid, Zaragoza y Bilbao, venta telefónica y tienda online

Información:

Factex 2011 es una empresa dedicada al diseño, fabricación, venta y distribución de ropa. Actualmente, nuestro formato comercial es TRIBUS cuya colección de ropa pueden visitar en nuestra tienda online.

La singularidad de nuestra colección, basada en la facilidad, comodidad y elegancia de nuestros productos, han convertido TRIBUS en una marca pionera en venta de ropa adaptada. Nuestra forma de entender la moda, permite que todas las personas puedan encontrar en nuestra tienda un lugar dónde disfrutar de una colección diseñada para que se adapte perfectamente a su cuerpo.

Al fundar esta empresa nos comprometimos con las responsabilidades sociales, económicas y ambientales, siendo conscientes de que pequeños gestos hacen grandes cambios. Por éste motivo, TRIBUS diseña y fabrica en España, para promocionar el sector de la INDUSTRIA TEXTIL nacional y cerciorarnos, a la vez, de obtener un producto de calidad.

Comentarios:

Esta marca se caracteriza por ofrecer ropa de vestir, con estética muy actual. Ofrece blusas, faldas, pantalones y abrigos entre otras prendas, todas con muy buen diseño y calidad en la confección. No son muchas las marcas de indumentaria adaptada que ofrecen ropa de vestir y de calle. Esto la diferencia de las marcas que ofrecen productos "de entrecasa" que hacen el foco en la comodidad y no se detienen tanto en la parte estética de la prenda.



»España

Vira Ropa Personalizada



 www.ropa-personalizada.com/es/

 Vira RopaPersonalizada

 info@ropa-personalizada.com

 Local de ventas, venta telefónica y tienda online

Información:

VIRA EUROPEA es una empresa ubicada en Santa Maria de Palautordera dedicada al desarrollo y mejora en el sector textil desde el año 1993. Desde entonces nos hemos dedicado a la confección y suministro de artículos textiles para empresas, hospitales y clubs deportivos.

Desde su creación los principales clientes han sido Ayuntamientos, hospitales y entidades deportivas.

La empresa se ha ido adaptando a los cambios de mercado y a las necesidades de sus clientes para lo cual ha ampliado su oferta a la personalización de artículos para personas discapacitadas con tejidos técnicos y adecuados a cada situación. Ofrecemos la personalización de prendas y el mejor precio y servicio.

Porque todos nuestros artículos están manipulados y desarrollados en nuestras instalaciones disponiendo de programa de diseño, plotter de impresión, planchas de estampación y maquinaria necesaria para la confección, y además contamos con el asesoramiento de potenciales usuarios, como en el caso de artículos para personas discapacitadas, para un mejor diseño ajustado a necesidades.

Estamos receptivos a cualquier demanda de mercado y a las sugerencias de nuestros clientes. Queremos que nuestros clientes hablen por nosotros.

Comentarios:

Combinan la oferta de indumentaria adaptada para personas con discapacidad y adultos mayores con la de indumentaria personalizada para deportes y de trabajo. Buscan satisfacer la demanda de tres sectores bien diferenciados. Basan la posibilidad de la oferta diversa en la tecnología incorporada para el diseño, el corte, la confección y el estampado. Tienen tabla de talles.

»España

Vivir sin Barreras



 www.vivirsinbarreras.es

 [Vivirsinbarreras](https://www.facebook.com/Vivirsinbarreras)

 atencionclientes@vivirsinbarreras.es

 [Tienda online.](#)

Información:

Tienda on-line con moda y objetos para facilitar la vida y la movilidad, intenta aportar a la ropa un plus de diseño y accesibilidad.

En nuestra tienda on-line encontrarán desde artículos de la ortopedia tradicional a objetos de ayuda para suplir pequeñas deficiencias, como lupas o bastones, y también ropa cómoda con un plus de diseño, para personas mayores, con discapacidad y tallas no convencionales.

Por el duro diagnóstico de un familiar querido, que con un armario lleno de ropa no tenía que ponerse, es que esta arquitecta hispano argentina, está aquí y ahora montando esta tienda on-line.

Después de un minucioso estudio de mercado, mi equipo y yo nos hemos encontrado con que no existe casi ropa para estos sectores de la población, o bien, si existe, tiene un diseño deplorable.

La experiencia que tuve con una empresa anterior de este sector, OMA, me reitera en el RETO de crear el mejor diseño para este sector tan olvidado de la sociedad.

Comentarios:

Este es uno de los tantos casos relevados, en que la creación de la marca y la idea de confeccionar indumentaria adaptada surge de la necesidad concreta de una persona con discapacidad, en este caso llevada adelante por una persona del entorno cercano relacionada con el diseño. La oferta de productos es reducida y apunta principalmente a mujeres adultas..

Contactos

indumentariaadaptada@inti.gob.ar

INTI-Tecnologías para la Salud y Discapacidad

discapacidad@inti.gob.ar

Dis. Guadalupe Sorondo

gsorondo@inti.gob.ar

**Centro de Tecnologías para la Salud y Discapacidad
Instituto Nacional de Tecnología Industrial**



INTI



**INDUSTRIA
ARGENTINA**
ORGULLO NACIONAL

Instituto Nacional de Tecnología Industrial

Parque Tecnológico Miguelete

Avenida General Paz 5445

B1650KNA San Martín

Buenos Aires, Argentina

INTI-Tecnologías para la Salud y Discapacidad

Teléfono (54 11) 4724 6200 / 300 / 400

Interno 6545

Directo (54 11) 4724 6326

Correo discapacidad@inti.gov.ar

Sitio web <http://www.inti.gov.ar/discapacidad>



www.inti.gov.ar

0800 444 4004

consultas@inti.gov.ar