

Programa productivo, tecnológico y social

Construcción de dispositivos
para las personas con discapacidad

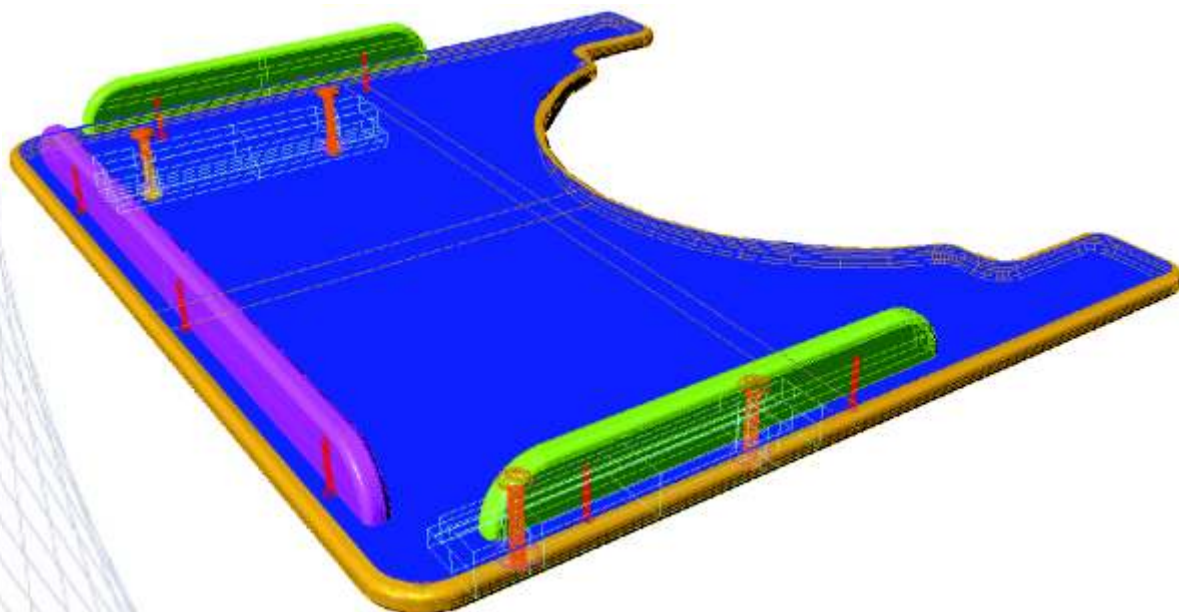

MESA PARA SILLA POSTURAL

Manual de fabricación

PLANOS CONSTRUCTIVOS | MANUAL DE ENSAMBLE | LISTADO DE PIEZAS

DISTRIBUCION GRATUITA

Programa Productivo, Tecnológico y Social: Construcción de ayudas tecnológicas para y con las personas con discapacidad

Primer Premio en el Encuentro Internacional de Proyecto Inclusivos Exitosos de la Organización de los Estados Americanos OEA

En Argentina las personas con discapacidad todavía constituyen una parte de la población con necesidades y dificultades para ser incluidas en la sociedad. Por ello resulta fundamental proponer el conocimiento tecnológico como campo para la inclusión, el desarrollo productivo y el mejoramiento de la calidad de vida de todos.

El Programa se basa en la construcción de ayudas tecnológicas para y con las personas con discapacidad en establecimientos de Educación Técnico Profesional como Escuelas Técnicas (E.T.), Centros de Formación Profesional (CFP), junto a Escuelas especiales, y otras organizaciones e instituciones de la comunidad.

El “Programa Productivo, Tecnológico y Social” de Escuelas Técnicas construyendo ayudas tecnológicas para y con las personas con discapacidad por medio de los manuales INTI se encuentra constituido por El Instituto Nacional de Tecnología Industrial INTI junto al Instituto Nacional de Educación Tecnológica INET y la Comisión Nacional Asesora para la Integración de las Personas con Discapacidad CONADIS.



Instituto Nacional de Tecnología Industrial



Foto: Leonardo Cruder (Izquierda), Rafael Kohanoff (derecha)

Inscripción en el Programa

El Ministerio de Educación de la Nación Por medio del Programa Nacional Mapa Educativo sistematiza la información pudiendo todas las escuelas del país inscribirse y formar parte del Programa ingresando sus datos en la página www.inti.gov.ar/discapacidad o consultando por mail a escuelastecnicas@inti.gov.ar

Esto permitirá tener un contacto de asistencia técnica, poder sumar nuevas posibilidades de desarrollo y elaborar estrategias conjuntas.



INTERPRETACION DE CODIGO

EN CUANTO A LOS CODIGOS UTILIZADOS PARA LAS PARTES DE LOS PRODUCTOS, DEBERAN INTERPRETARSE DE LA SIGUIENTE MANERA:

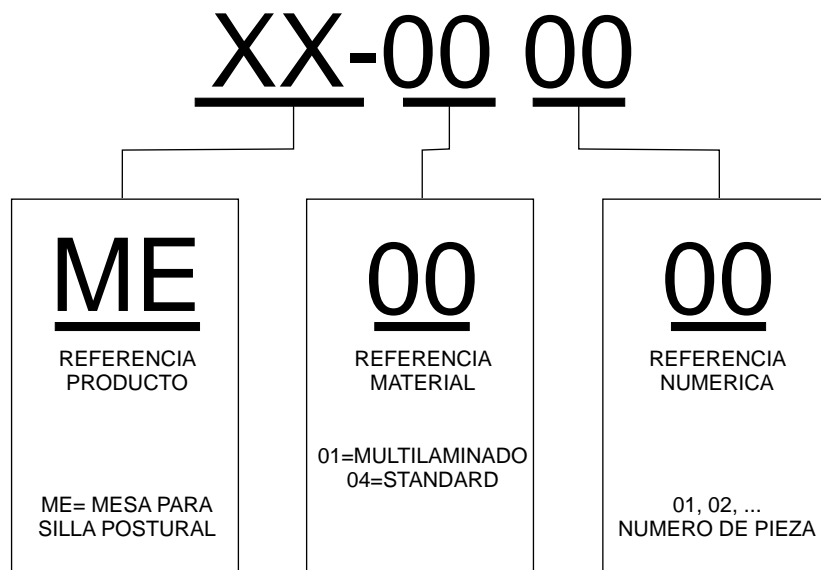

LISTADO DE COMPONENTES FABRICADOS

| PIEZA | DESCRIPCION | CANTIDAD | CODIGO |
|-------|-------------|----------|----------|
| 1 | Mesa | 1 | ME-01 01 |
| 2 | Lateral | 2 | ME-01 02 |
| 3 | Frente | 1 | ME-01 03 |
| 4 | Soporte | 2 | ME-01 04 |

LISTADO DE COMPONENTES STANDARD O PEDIDOS A PROVEEDOR

| PIEZA | DESCRIPCION | CANTIDAD | CODIGO |
|-------|--|----------|----------|
| 1 | Torn. cab. cilindrica M6X1 long 45 | 4 | ME-04 01 |
| 2 | Torn.cab.fresada p/madera diam 4 long 30 | 7 | ME-04 02 |
| 3 | Arand. plana diam.19 diam 7 esp 1.5 | 4 | ME-04 03 |
| 4 | Tuerca hex.p/torn. M6X1 | 4 | ME-04 04 |



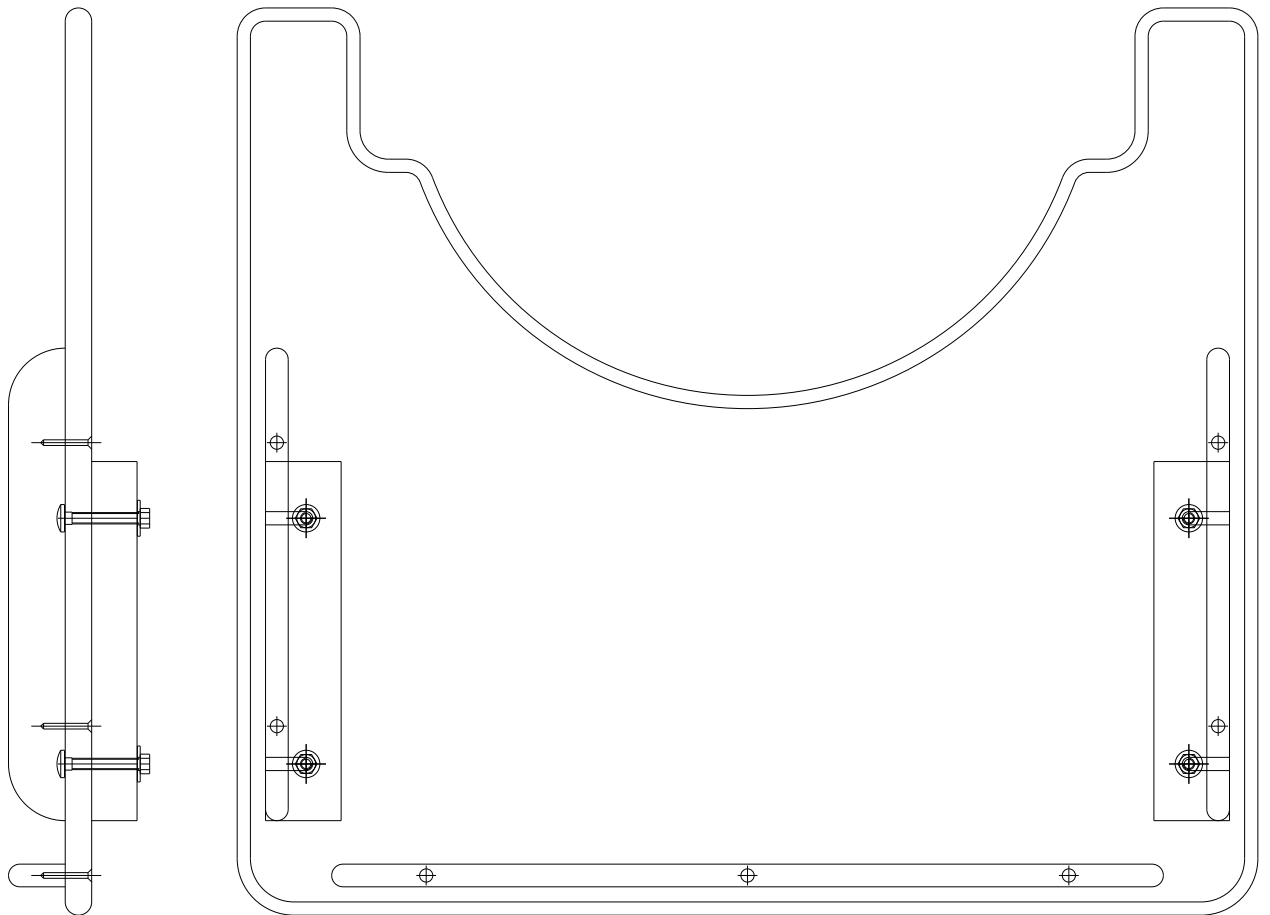
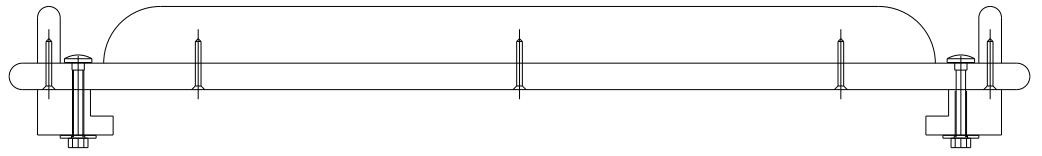

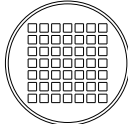
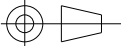
| | | | | |
|---|-------------------------------|--------|-----------|---|
| | FECHA | NOMBRE | MESA S.P. |  |
| DIBUJO | | | | |
| REVISO | | | | |
| APROBO | | | | |
| ESC. 1:4 | CONJUNTO PRINCIPAL | | | CANTIDAD x 1 |
|  | | | | |
| TOLERANCIA | | | | |

DISTRIBUCION GRATUITA

| | | | | |
|------|---|--------------------------------------|-----------|---|
| 4 | SOPORTE | | 2 | ME-01-04 |
| 3 | FRENTE | | 1 | ME-01-03 |
| 2 | LATERAL | | 2 | ME-01-02 |
| 1 | MESA | | 1 | ME-01-01 |
| POS. | DESCRIPCION DE LA PIEZA | | CANTIDAD | OBSERVACIONES/CODIGO |
| | | FECHA | NOMBRE |  |
| | DIBUJO | | MESA S.P. | |
| | REVISO | | | |
| | APROBO | | | |
| | ESC. 1:4 | LISTADO DE PARTES COMPONENTES | | |
| |  | | | |
| | TOLERANCIA | | | |

| | | | |
|---|--|-----------|---|
| 4 | TUERCA HEX. p/TORN. M6x1 | 4 | ME-04-04 |
| 3 | ARAND. PLANA Ø19xØ7x1.5 | 4 | ME-04-03 |
| 2 | TORN. CAB. FRESADA p/MADERA FIX Ø4 - Long.: 30 | 7 | ME-04-02 |
| 1 | TORN. CAB. CILINDRICA M6x1 - Long.: 45 | 4 | ME-04-01 |
| POS. | DESCRIPCION DE LA PIEZA | CANTIDAD | OBSERVACIONES/CODIGO |
| | FECHA | NOMBRE |  |
| DIBUJO | | MESA S.P. | |
| REVISO | | | |
| APROBO | | | |
| ESC. 1:4 | LISTADO DE PARTES STANDARD | | |
|  | | | |
| TOLERANCIA | | | |

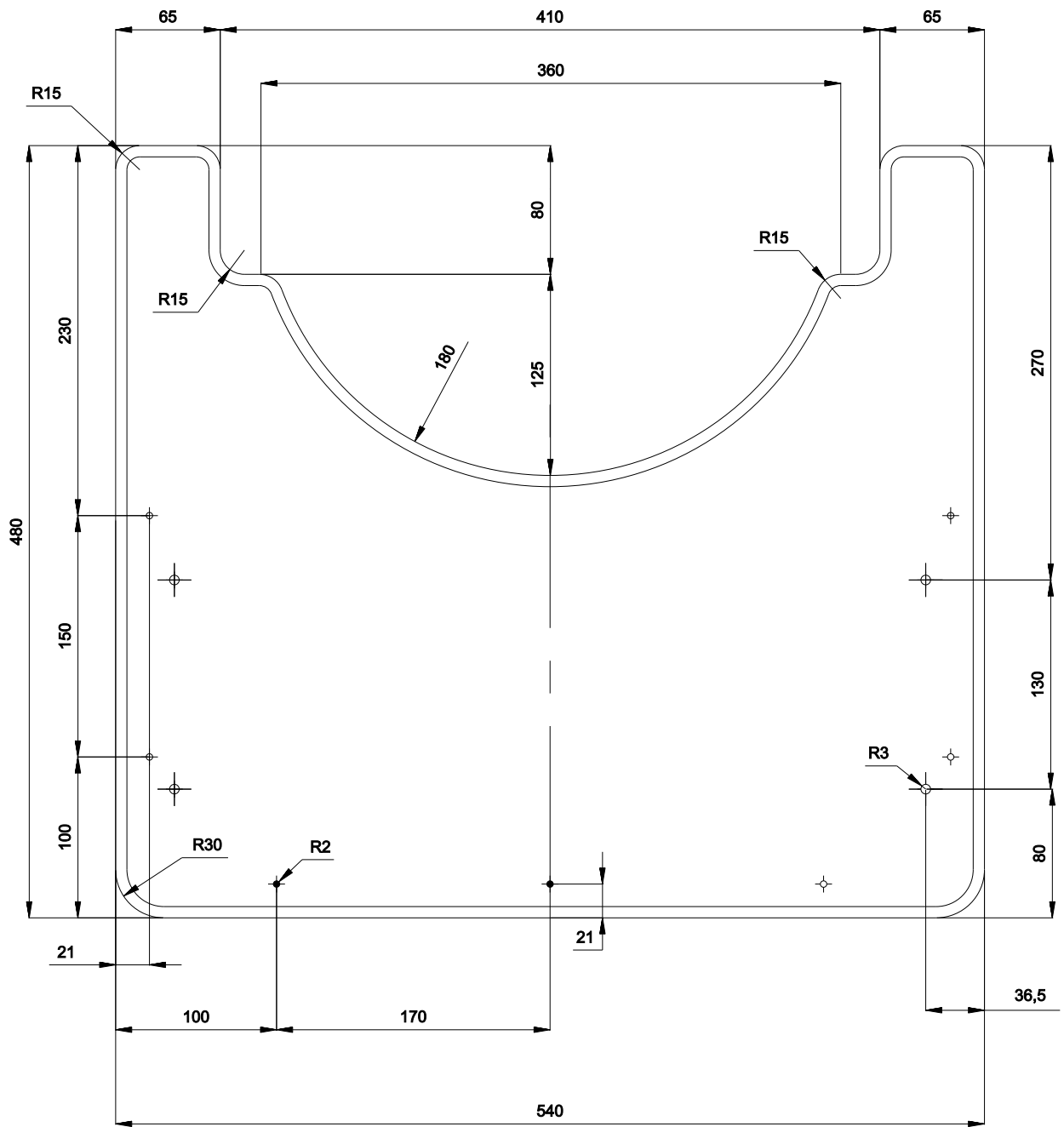

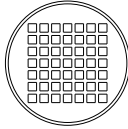
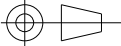
| | | | | | |
|--|-----------------|--------------|---------------|------------------|---|
| MULTILAMINADO GUATAMBU ESP: 12 MM ENCHAPADO CORTE AGUJEREADO LAQUEADO | DIBUJO | FECHA | NOMBRE | MESA S.P. |  |
| | REVISO | | | | |
| | APROBO | | | | |
| | ESC. 1:4 | MESA | | | |
|  | | | | | |
| TOLERANCIA | | | | | |
| | | | | | CANTIDAD x 1 |
| | | | | | ME-01-01 |

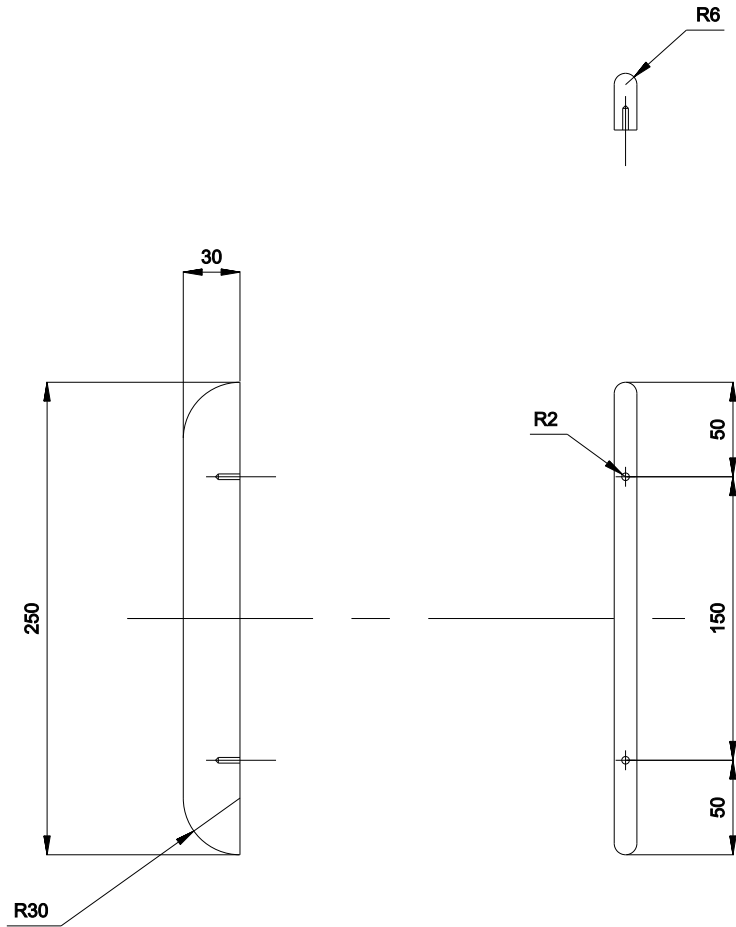

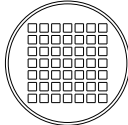
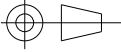
| | | | | | | |
|--|-----------------|---|---------------|------------------|---|---------------------|
| MULTILAMINADO GUATAMBU ESP: 12 MM CORTE AGUJEREADO LAQUEADO | | FECHA | NOMBRE | MESA S.P. |  | |
| | DIBUJO | | | | | |
| | REVISO | | | | | |
| | APROBO | | | | LATERAL | CANTIDAD x 2 |
| | ESC. 1:4 |  | | | | ME-01-02 |
| TOLERANCIA | | | | | | |

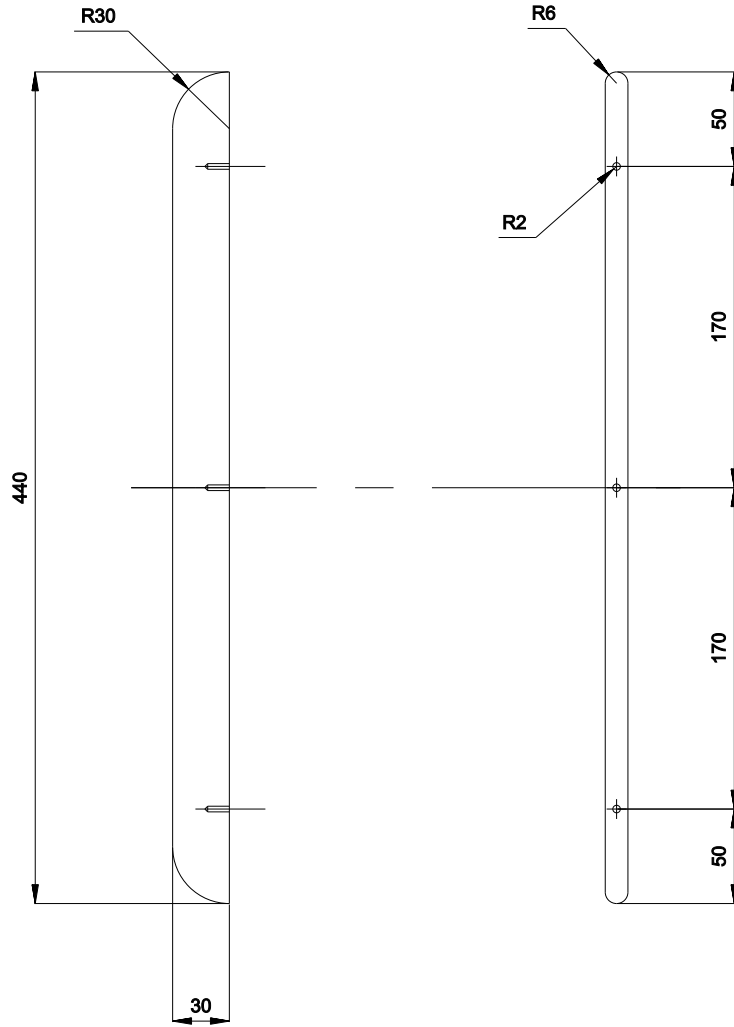

| | | | | | | |
|--|---|--------------|---------------|------------------|---|---------------------|
| MULTILAMINADO GUATAMBU ESP: 12 MM CORTE AGUJEREADO LAQUEADO | | FECHA | NOMBRE | MESA S.P. |  | |
| | DIBUJO | | | | | |
| | REVISO | | | | | |
| | APROBO | | | | FRENTE | CANTIDAD x 1 |
| | ESC. 1:4 | | | | | |
| |  | | | | | |
| TOLERANCIA | | | | | | |
| | | | | | ME-01-03 | |

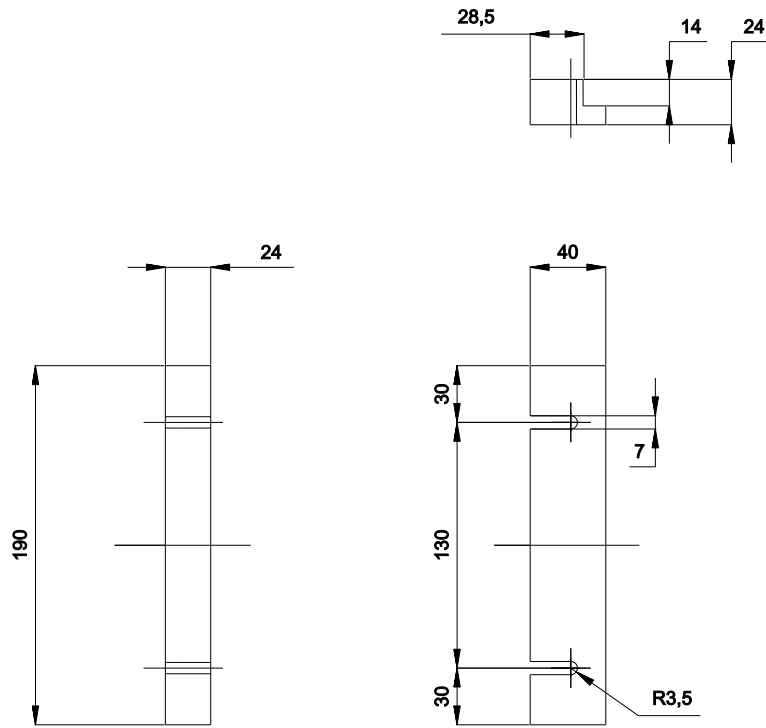

| | | | | | |
|--|---|----------------|---------------|------------------|---|
| MULTILAMINADO GUATAMBU ESP: 12 MM CORTE AGUJEREO LAQUEADO | | FECHA | NOMBRE | MESA S.P. |  |
| | DIBUJO | | | | |
| | REVISO | | | | |
| | APROBO | | | | |
| | ESC. 1:4 | SOPORTE | | | CANTIDAD x 2 |
| |  | | | | |
| | TOLERANCIA | | | | |



PASO 1

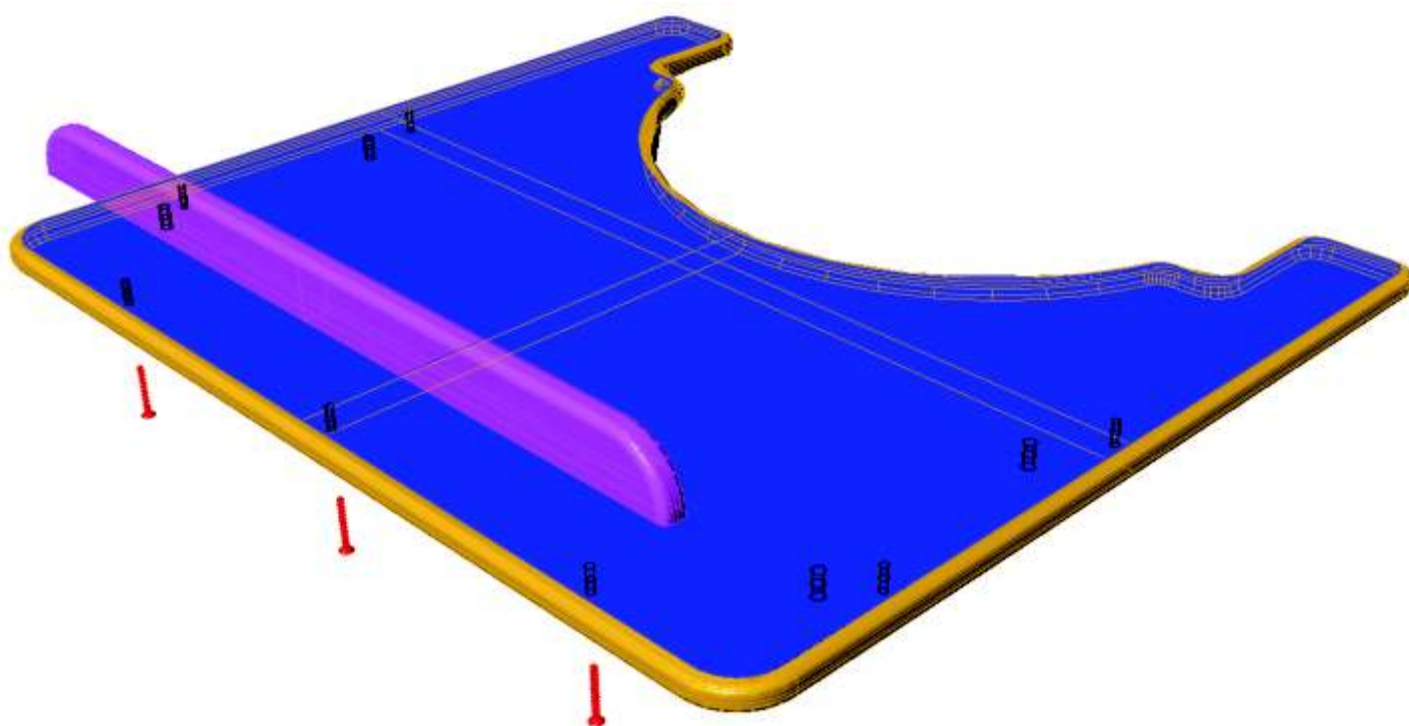

| DESCRIPCION | CODIGO | CANTIDAD |
|---------------------------------|----------|----------|
| MESA | ME-01 01 | 1 |
| FRENTE | ME-01 03 | 1 |
| TORN.FRESADO FIX DIAM 4 LONG 30 | ME-04 02 | 3 |

PASO 2

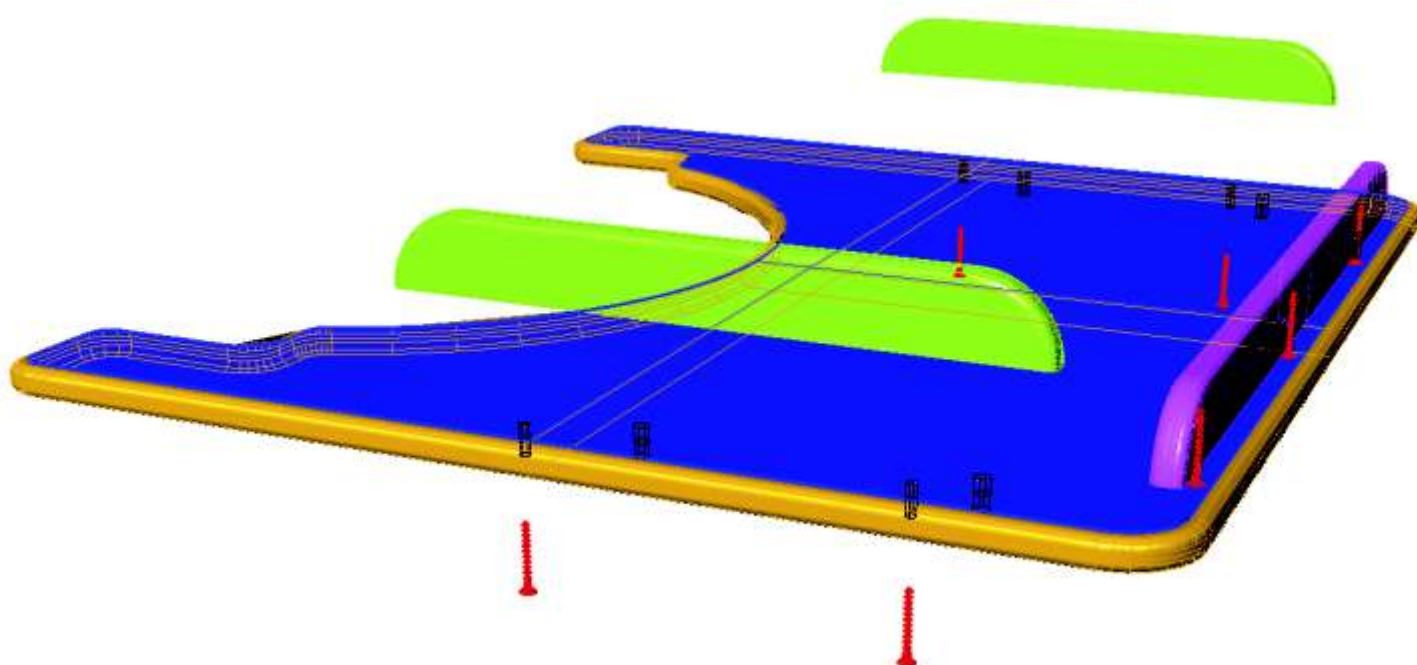

| DESCRIPCION | CODIGO | CANTIDAD |
|---------------------------------|----------|----------|
| PASO 1 +: | | |
| LATERAL | ME-01 02 | 2 |
| TORN.FRESADO FIX DIAM 4 LONG 30 | ME-04 02 | 4 |

PASO 3

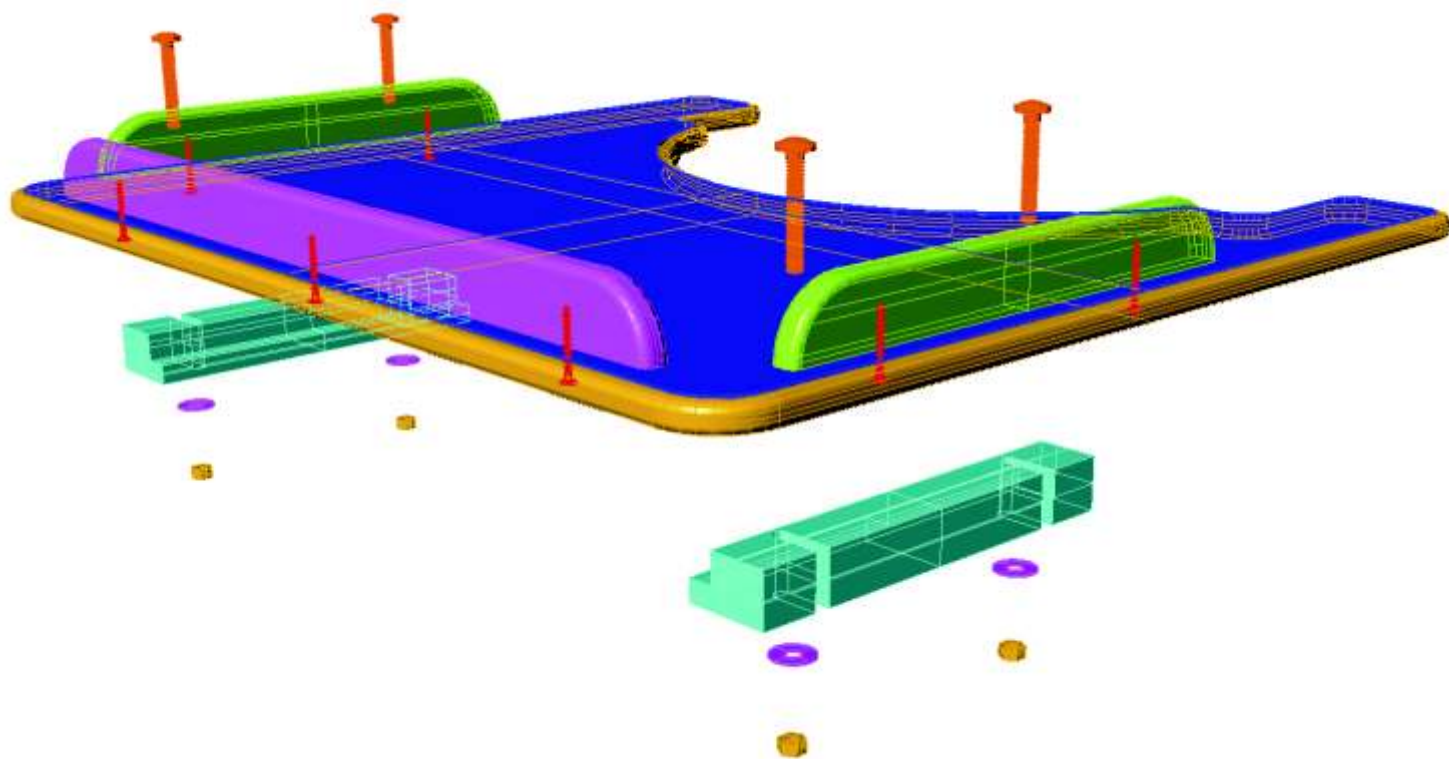

| DESCRIPCION | CODIGO | CANTIDAD |
|-----------------------------------|----------|----------|
| PASO 2 +: | | |
| SOPORTE | ME-01 04 | 2 |
| TORN.CAB. CILINDRICA M6X1 LONG 45 | ME-04 01 | 4 |
| ARAND. PLANA | ME-04 03 | 4 |
| TUERCA HEX./P TORN. M6X1 | ME-04 04 | 4 |

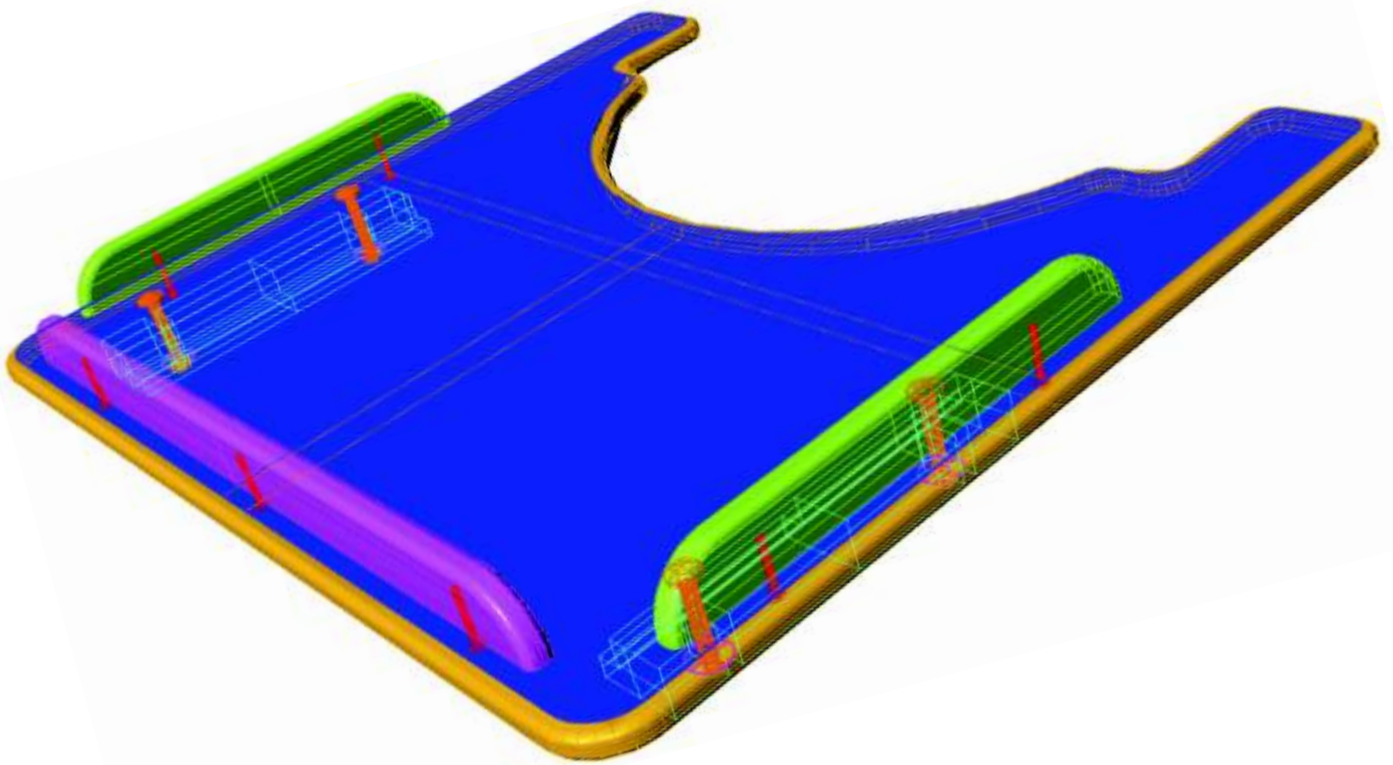

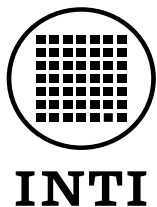

Instituto
Nacional
de Tecnología
Industrial

Centro de Tecnologías para la Salud y la Discapacidad

“Programa Productivo, Tecnológico y Social”

Queda prohibida su venta.

Este material es de propiedad pública de libre reproducción y utilización, se sugiere la consulta con el Centro de Tecnologías para la Salud y Discapacidad.
Se agradece citar fuente.

www.inti.gov.ar/discapacidad
escuelastecnicas@inti.gov.ar